

Deuxième et dernière étape : nous allons procéder à l'assemblage de la caisse de l' autorail : Les opérations ont été simplifiées par l'utilisation de vis pour positionner les pièces bronze sur la caisse en laiton gravé. Une partie de ces éléments de positionnement sont à araser après montage. Portez une attention particulière à l'alignement et à la rectitude des positionnement car un bon ébavurage et une préparation attentive des pièces sont un gage de réussite, soyez attentifs lors des opérations de décoration à laisser le temps nécessaire au séchage des différentes couches d'apprêt et de peinture. **CONVENTION : Les nez sont identifiés par "arrière" et "avant moteur" qui correspondent à l'autorail réel**

Merci et bon courage

1 : Présentation des plaques de gravures et des fonderies.

1.1 : La figure 5 vous montre les différents éléments livrés dans ce set et vous en indique les références.

A droite de cette figure vous trouverez l'image des profils des plaques de caisses AL 6308 et PLM 6307

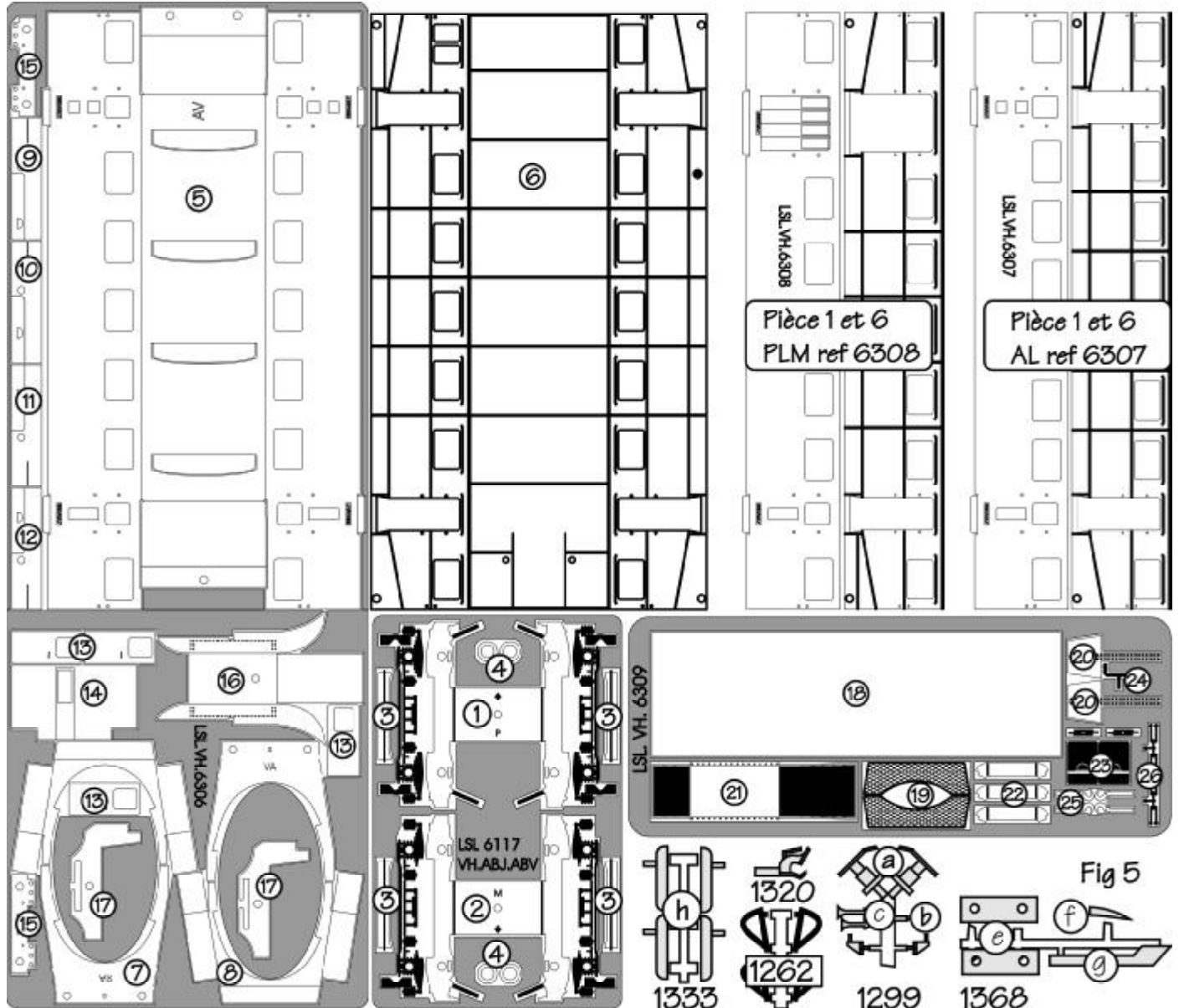

GRAVURE : 1 : Boggie Porteur. 2 : Boggie Moteur (la flèche indique le nez de l'autorail). 3 : traverses.

4 : Rondelles . 5 : Sous-caisse. 6: Caisse pliée . 7 : traverse AR . 8 : traverse AV . 9 : Habillage AV G . 10 : Habillage AV D . 11: Habillage AR D . 12: Habillage AR G . 13: Portes. 14: Cloison. 15: habillages de traverses SNCF. 16: Coiffe. 17: Renfort de châssis 18: sous-toit . 19: Dessus de traverse SNCF . 20: habillage latéraux

traverse SNCF. 21 : Grille de coiffe . 22 : écopes . 23 : tableaux de bord . 24 : manette .25 & 26 : attelages & crochets
A : mains montoires B : poignées

FONDERIE : Nez AV : 1366. Nez AR : 1367. 1299 : a: tampons SNCF. b : supports de lanternes. c : trompes. 1320 : attelages Willison. 1262 : câblots .1333 : h : échappements anciens . 1368 : e : traverses . f : écope ancien réseaux. g : écope SNCF.

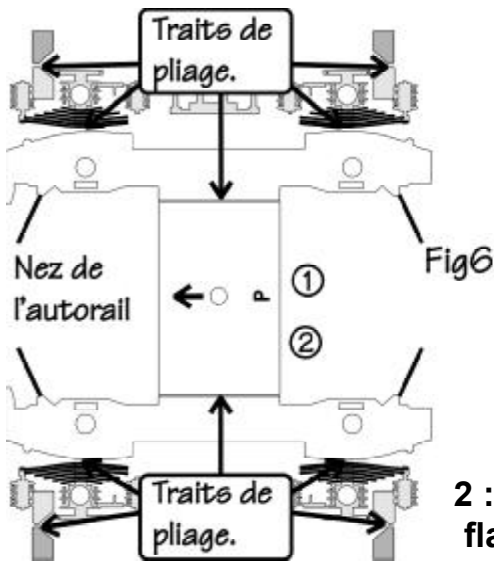

2 : Montage des flancs de bogie

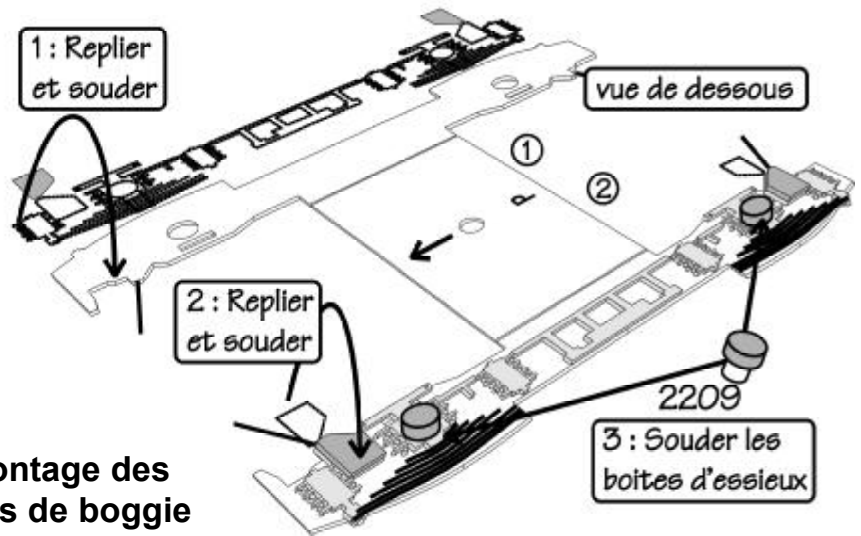

- 2.1 : Détacher les pièces 1&2 et ébavurez-les. Commencer par replier les longerons et soudez-les.
- 2.2 : Replier et souder les quatre ressorts et fond de boîte d'essieux et souder les boîtes d'essieux 2209.
- 2.3 : Replier et souder les sablières puis plier et souder les traverses 3.
- 2.4 : Fixer l'ensemble sur le bogie au moyen d'une vis tête fraisée 2049. **P pour porteur et M pour Moteur. Le sens de montage est donné par la position des flèches.**
- 2.5 : Régler les tuyaux de sablières

3 : Montage de la sous caisse

- 3.1 : Détacher la pièces 5 et ébavurez.
- 3.2 : Replier en premier les cloisons puis replier les côtés. Les appuis des cloisons se replient vers l'intérieur.

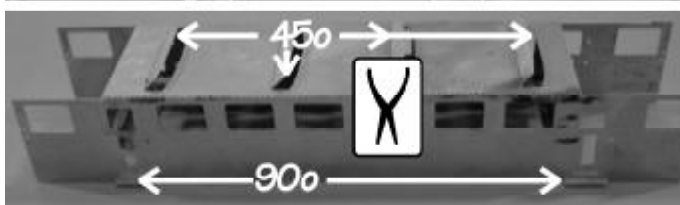
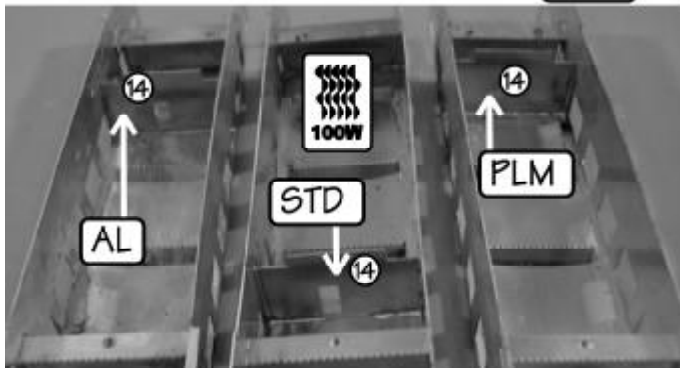
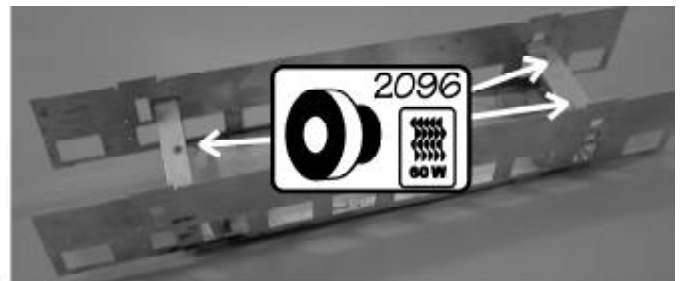
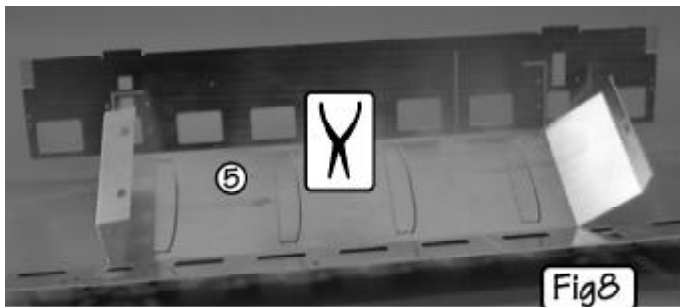
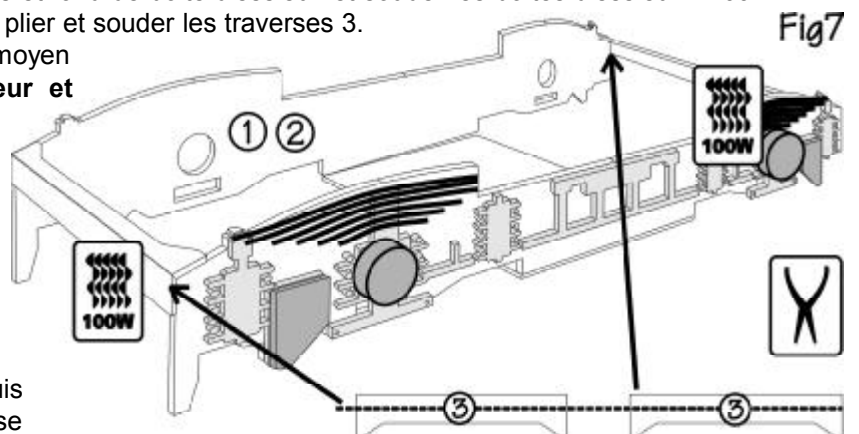

- 3.3 : Soudez-les en veillant à la rectitude de la caisse.
- 3.4 : Soudez 3 écrous 2096 dans les appuis des cloisons.
- 3.5 : Replier les couples de toit à 45° vers le haut : Il serviront à mettre la toiture parfaitement de niveau à la pose de la caisse pliée.
- 3.6 : Détacher et souder la cloison 14 dans les rainures. La figure ci-dessus vous indique son positionnement pour les différentes versions
- 3.7 : Replier les marches vers l'extérieur de la caisse.
- 3.8 : Couper les carottes d'injection des nez , araser proprement , surfacez le dessous , nettoyer les montants de fenêtre et percer les trous (voir fig9).
- 3.9 : Vérifier l'écartement des côtés, ils doivent être à la même cote que l'intérieur de la sous caisse 5, mesure prise en haut aux plis. Vérifier le positionnement, les nez doivent se monter avec un jeu minime.

3.10 : Décaper les parties à souder puis les étamer sans excès ainsi que l'intérieur de la sous caisse.

3.11 : Positionner le nez à l'aide de deux pinces et souder en chauffant uniquement le nez.

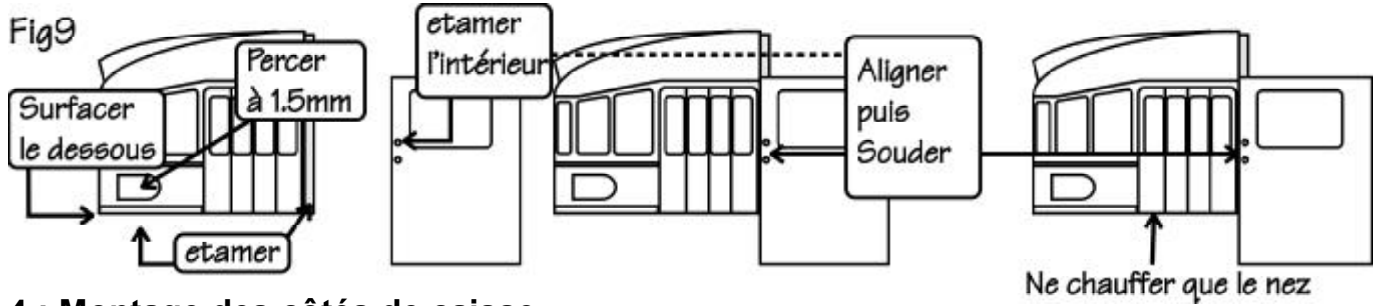

4 : Montage des côtés de caisse.

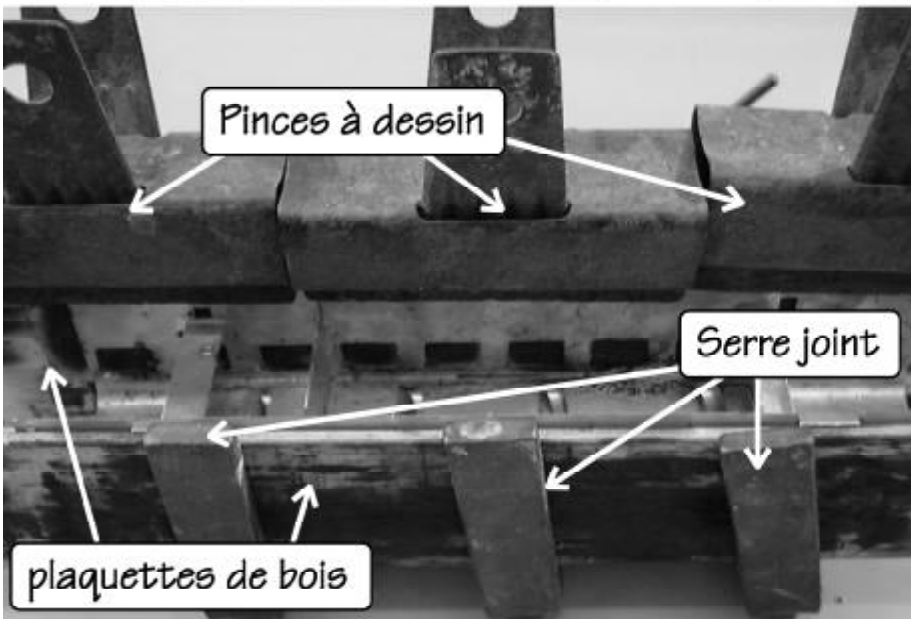
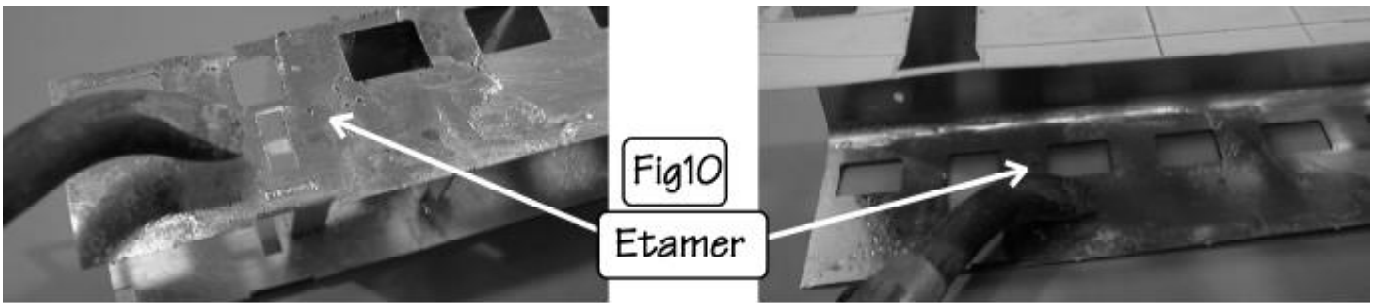

4.1 : Etamer soigneusement la sous caisse et la caisse puis positionner cette dernière en la maintenant en place entre deux plaquette de bois à l'aide de serres joints, le bas de caisse étant maintenu par des pinces à dessin en métal.

4.2 : Ne serrez pas trop fort puis souder le côté par l'intérieur en chauffant la sous-caisse au mini chalumeau. Faire un côté puis recommencer avec le deuxième.

4.3 : Après soudure relever **sans forcer** les couples de la sous-caisse pour aligner le toit. L'alignement obtenu vous soudez ces couple **uniquement à la sous-caisse** afin de ne pas déformer le toit.

4 : Montage des traverses.

ATTENTION :

A : la Figure 11 représente la traverse SNCF. Pour obtenir la traverse Anciens réseaux supprimer la partie avant après le trait.

B : Les pièces 7 et 8 ne sont pas semblables et équipent chacune une extrémité de l'autorail.

4.1 : Détacher les traverses 7 & 8.

4.2 : Pliez-les soigneusement et Soudez les comme indiqué Fig 11.

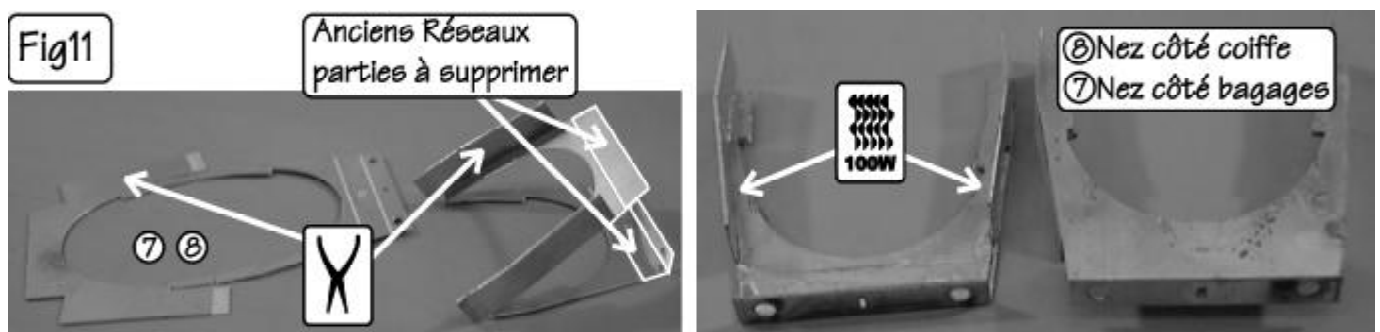

4.3 : Souder les traverses 7 sous le côté bagage et 8 sous le côté moteur. Veillez à ajuster proprement ce montage afin que vos traverses soient droites.

4.3 : Préparez les traverses e 1368 puis les souder sous les traverses 7 & 8.

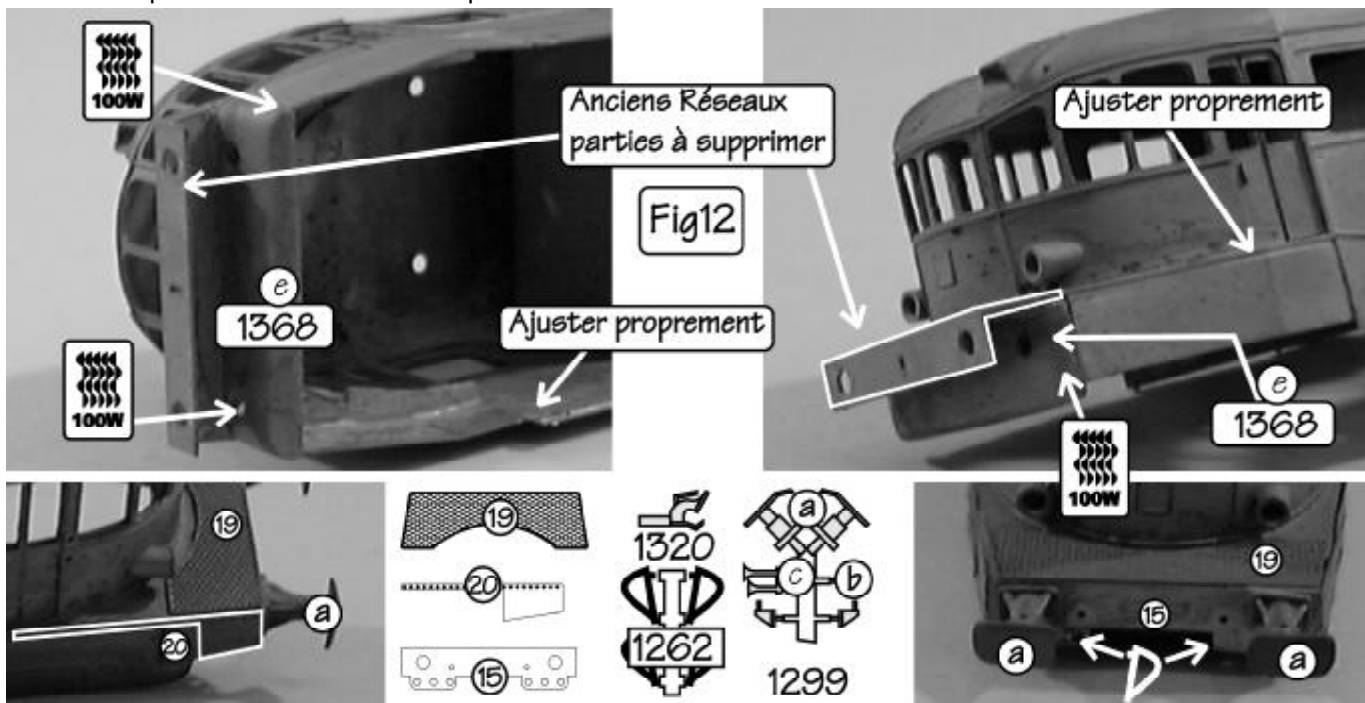

4.4 : **Version à traverse renforcée** : Souder les habillages 20 puis l'habillage de traverse 15 et le platelage 19.

4.5 : Souder les tampons a 1299.

4.6 : **Version sans traverse renforcée** : Souder les tampons a 1299 suivant la version choisie ou l'attelage Willison 1320 au centre de la traverse.

Nous vous conseillons de monter les conduites 1262 qu'a la fin car le support est fragile et il ne survivra pas aux manipulations qui suivent.

5 : Montage des détails des caisses.

5.1 : Souder l'écope droite 1368 g ou f suivant version.

5.2 : Plier, ajuster proprement en faisant attention au passage du joint de caisse et souder la coiffe 16. Puis cintrer soigneusement la grille 21 et la souder.

5.3 : Souder les portes 13.

5.4 : Version SNCF : les trompes 1299 se montent au centre de la coiffe et au centre du toit à l'autre extrémité.

Version ancien : les trompes 1299 se montent sur la traverse en dessous du phare gauche.

5.5 : Vous pourrez souder les échappements h 1333 pour les anciens ou 2209 pour les SNCF.

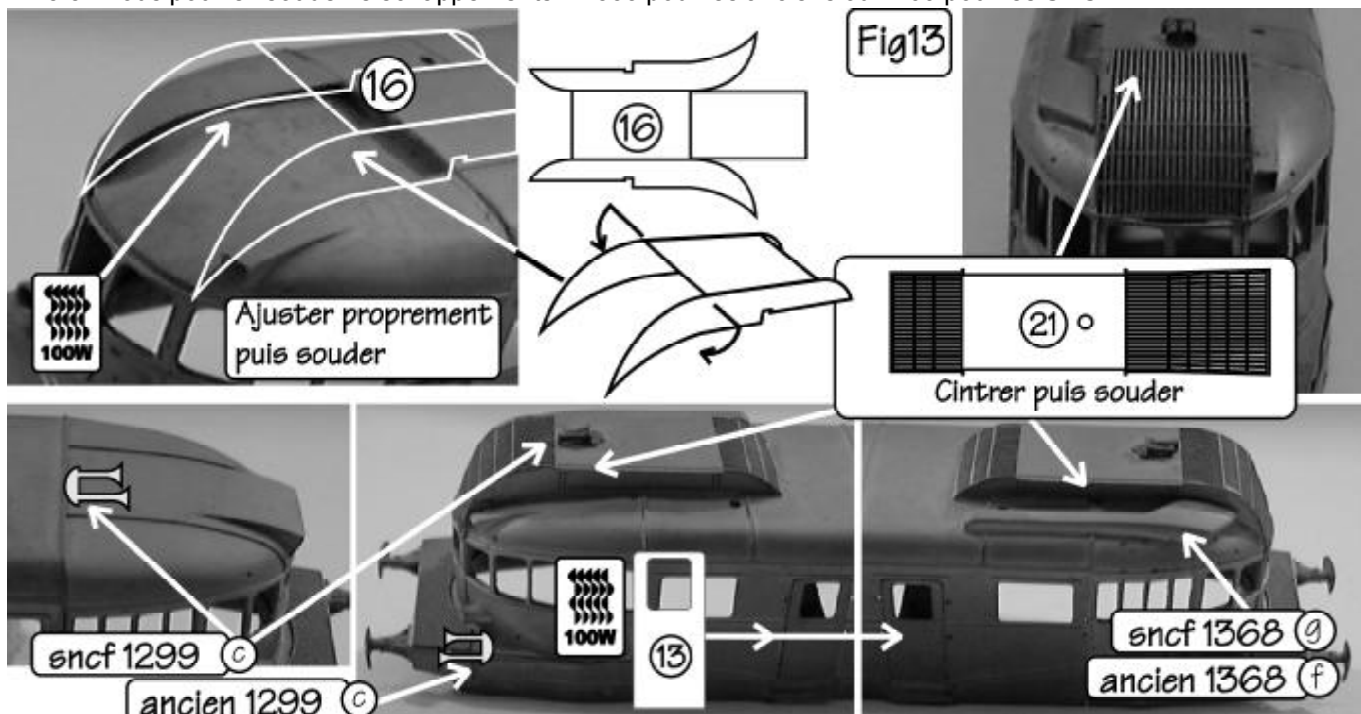

5.6 : Plier et souder les écopes 22 sur la grille.

5.7 : Souder l'attelage Willison sur la version PLM 9099 après avoir repercé la traverse.

5.8 : Les mains montoires en gravure be seront collées qu'après peinture.

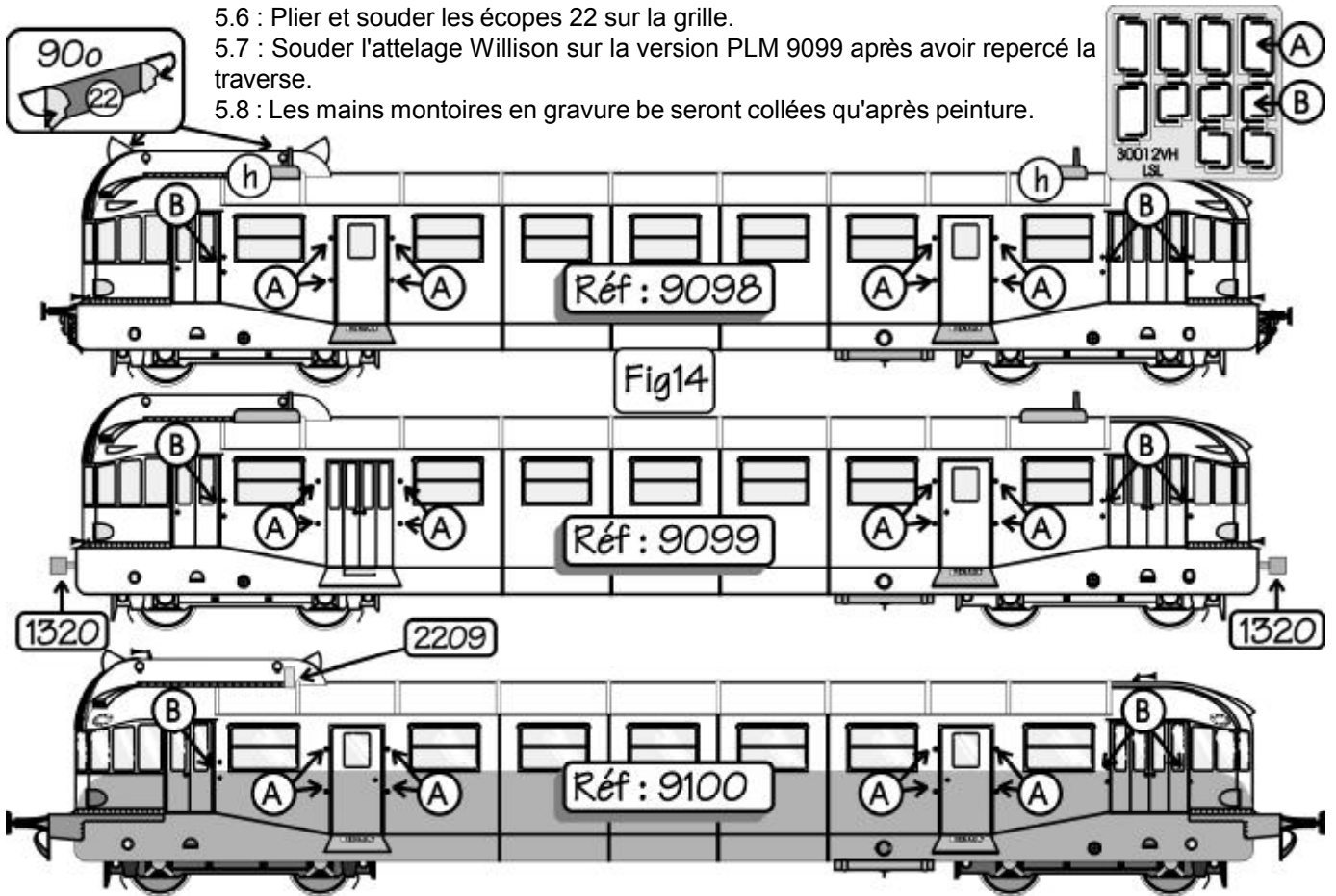

6 : Montage de l'éclairage et décoration du châssis

6.1 : Positionner les composants du côté opposé à la gravure sur les plaquettes de circuit imprimés. Faites attention au sens des diodes !

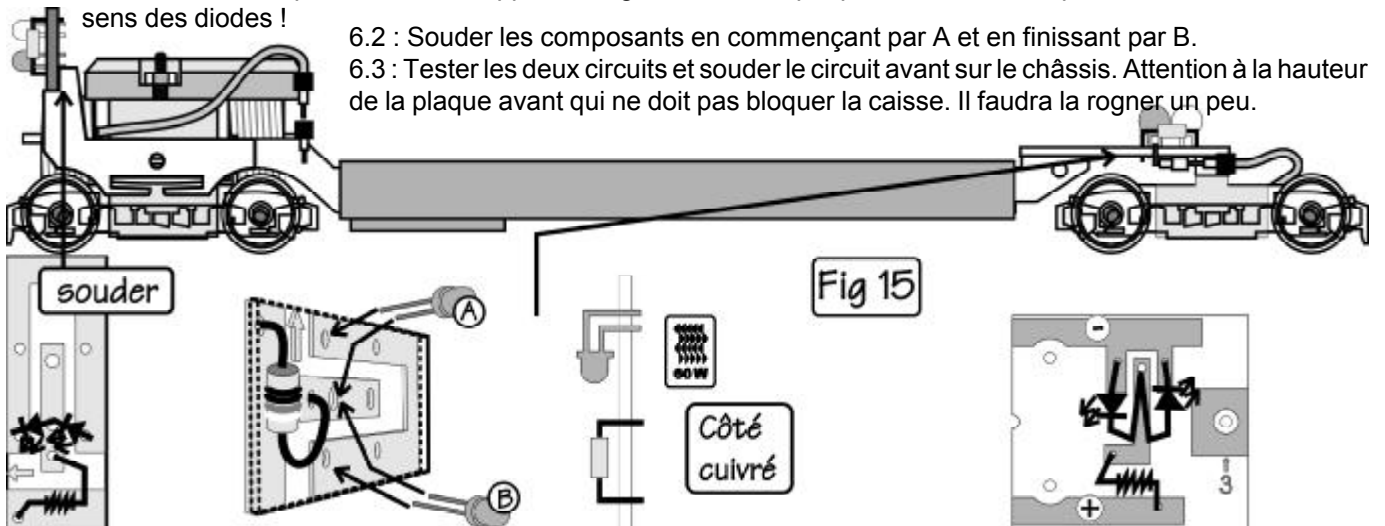

6.2 : Souder les composants en commençant par A et en finissant par B.
 6.3 : Tester les deux circuits et souder le circuit avant sur le châssis. Attention à la hauteur de la plaque avant qui ne doit pas bloquer la caisse. Il faudra la rogner un peu.

6.4 : Disposer les sièges suivant la version choisie voir Fig 17. Peindre le châssis en gris foncé, le sol en marron et les sièges en rouge foncé ou chamois. Le moteur, peint en jaune ou en gris clair. Reste le conducteur à l'habit bleu (la couleur des moustaches est libre mais doit se rapprocher de celle des cheveux) et son siège gris clair qui est à coller dans l'angle gauche (Fig 15). L'aménagement avec le moteur doit se coller à l'intérieur de la caisse après pose des vitrages.

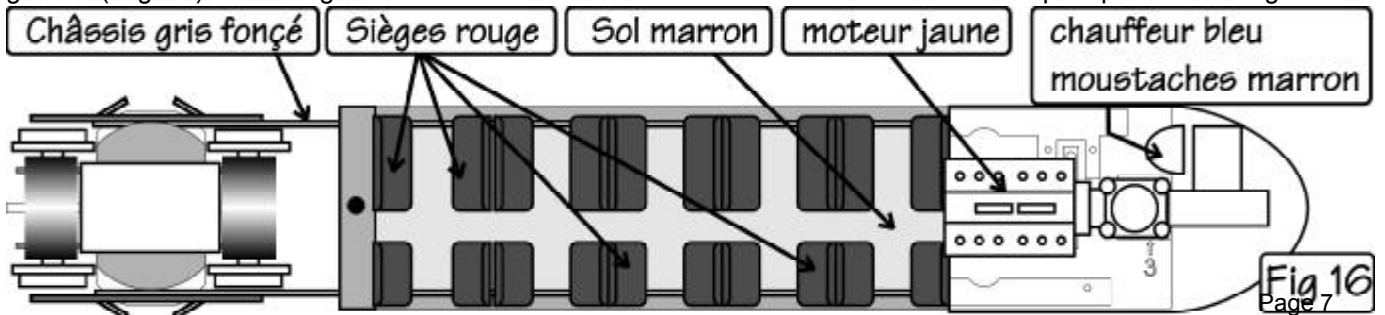
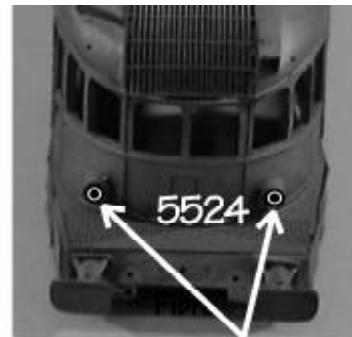
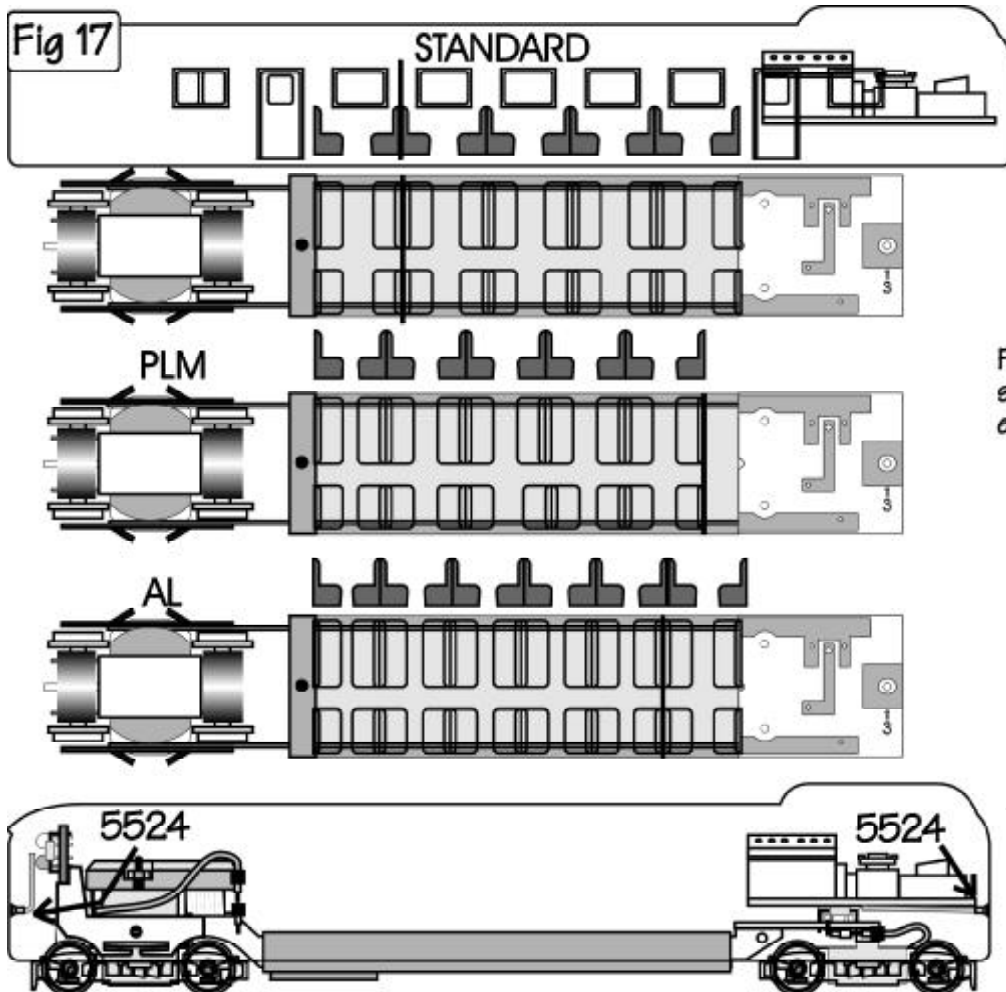

Fig.16
Page 7



Faire un bulbe sur la fibre en chauffant.

6.5 : Confectionner quatre conduits avec la fibre optique. Pour obtenir le bulbe chauffez-en le bout en l'approchant d'une source chaude (panne de fer à souder) **sans toucher**. Ces conduits se positionnent dans les coupelles de phares 5524 qui sont à poser après peinture : veillez à ce que les trous des phares soient bien débouchés. Du côté moteur les fibre sont guidée sous l'habillage et il faut en replier l'extrémité vers les diodes. Du côté bagage il faut redresser les fibres vers les diodes.

6.6 : Découper les vitrages fraisés des nez et ajustez-les . Classez-les en identifiant les nez pour pouvoir vous y retrouver lors de la pose au vernis transparent après peinture. Veiller à ce que les appuis des vitrages fraisés ne débordent pas de plus de 0.8 mm vers le bas afin de ne pas gêner la pose ultérieure des postes de pilotage .

Réservez ces éléments pour pose après peinture de la caisse.

7 : Peinture et décoration

8.3 : Voir Fig 18 pour les différentes décorations

8.4 : Attelages et demis-accouplement seront peints noir ou en gris foncé.

8.5 : Poser les marquages selon la version choisie

8.6 : Passer une couche de vernis satiné qui fixera vos marquages et protégera votre autorail.

8.7 : Poser les vitrages après peinture et vernis. Les vitrages fraisés seront collés avec le même vernis et les rhodoïds à la cyanolite.

8.9 : Coller les éléments préparés : en 1er : cabine de conduite . En 2eme : les coupelles et conduits d'éclairage et en 3 eme les mains-montoires.

Il vous reste à visser le châssis à la caisse à l'aide de 3 vis 1.6 x 10 et..... à profiter de votre oeuvre !

NOMENCLATURE		1299 grappe tampon	X	2	6309 détails	X	1
décolletage		1262 accouplements	X	3	30012VH rambardes	X	1
2096 écrous	X	1333 att Willison (pcs)	X	2	6308C plaque coiffe	X	1
2084 vis 1.6x10	X	1333 échappements	X	1	électricité		
2049 vis 1.6 x 5	X	fonderie commune			conduit de lumière		
5524 coupelles	X	1366 nez AV	X	2	5535 plaque ci		
2213 boîte d'ess	X	1367 nez AR	X	2	5536 plaque ci		
5514 connecteurs	X	gravure			5518 diode rouge	X	2
uniquement SNCF		SNCF TR ou état nord po midi			5518 diode jaune	X	2
2229 échappe	X	6306 a+b caisse	X	1	5520 résistance	X	2
fonderie SNCF		SNCF région 5 ou plm ancien			marquages& vitrage		
1262 accouplements	X	6307 a+b caisse	X	1	3517L Vitrage rhodoïds		
1368 grappe écope	X	Alsace lorraine 6 fenêtres			3517F Vitrage fraisé		
1299 grappe tampon	X	6308 a+b caisse	X	1	7513 Marquage ancien		
fonderie anciens réseaux		Gravure commune			7512 Marquage SNCF		
		6117 boggie	X	1			

Rouge autorail et crème

Fig 18

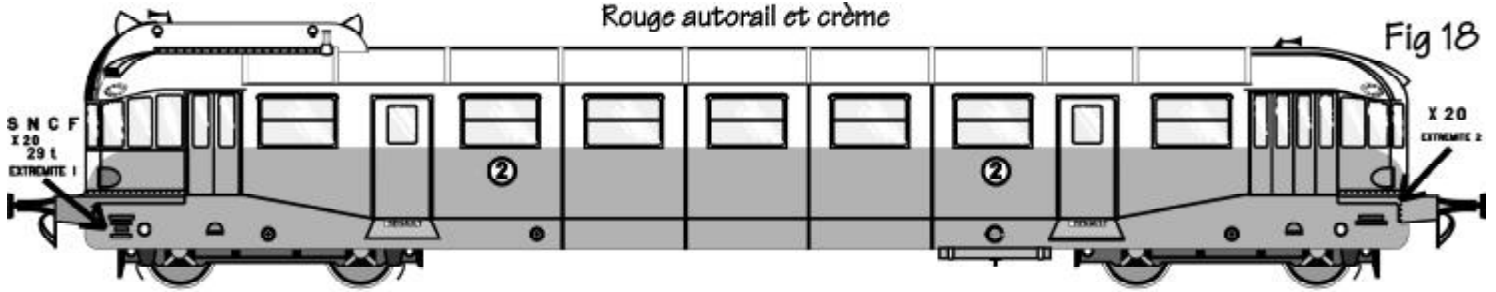

ETAT

ZZy 24

A l'avant gauche
et arrière droit

Rouge carmin et toit gris clair

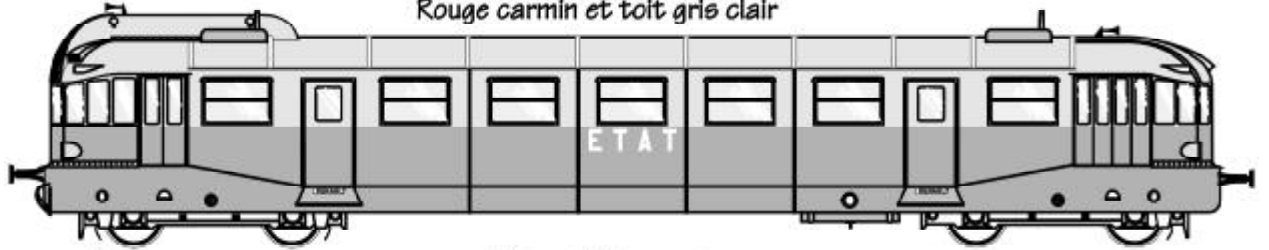

NORD

ZZ 52

Aux quatre coins.

Vert et toit argent

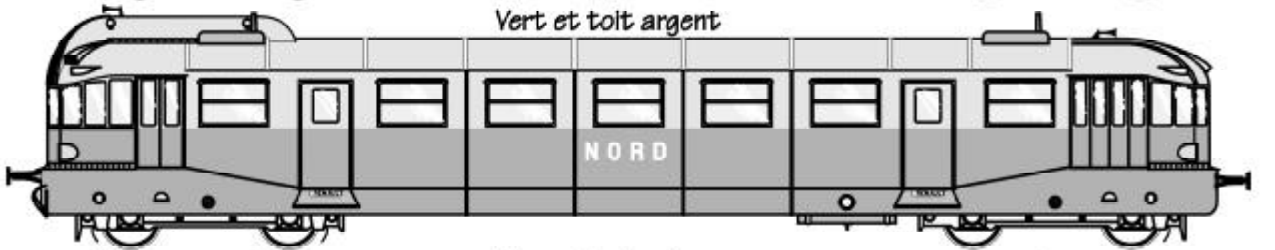

PO-MIDI

ZZPEly 23

Aux quatre coins.

Bleu et toit crème

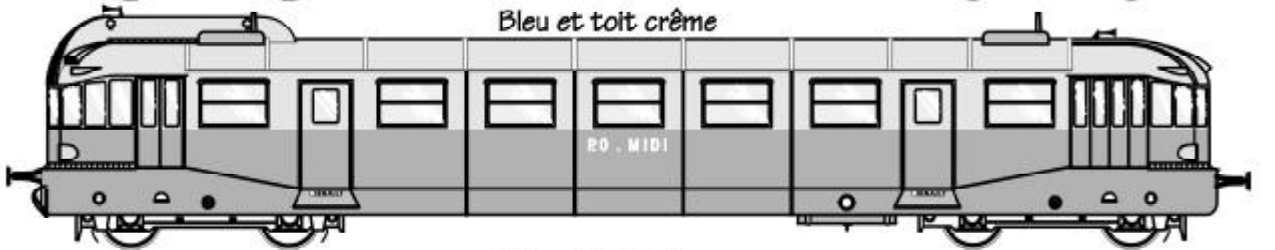

PLM

ZZG 212 AV gauche
AR droit

P.L.M AV droit
AR gauche

Bleu et toit gris

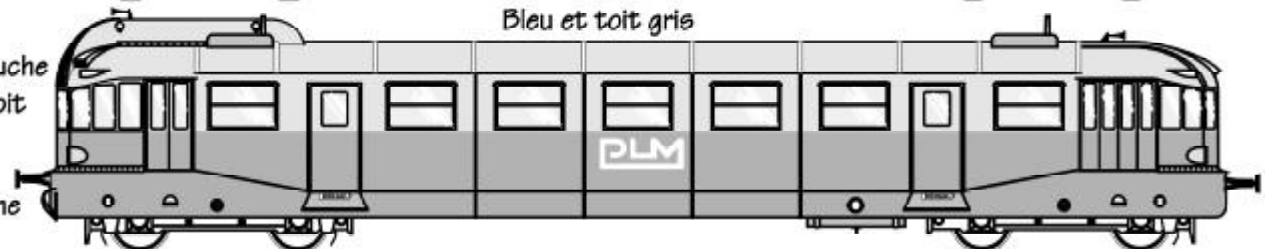

AL

A.L. ZZ r-4

Vert et toit crème



CFSNE

Rouge carmin ligne jaune

CFS
VH 21

Aux quatre coins.

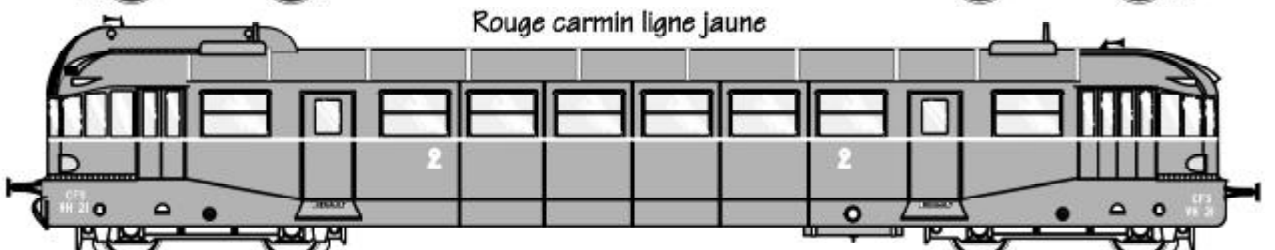

EST

ZZABsCEly 60
Aux quatre coins.

Rouge carmin et toit crème

