

Nous vous remercions de l'achat de ce modèle, sixième modèle d'autorail français de notre petite entreprise, et nous espérons qu'il vous apportera toute satisfaction.

Lors de cette première étape nous allons procéder à l'assemblage du châssis de cet autorail : l'ensemble des opérations que vous allez effectuer conditionnera le bon fonctionnement de votre modèle. Portez-y une attention particulière, et prenez votre temps!

Un bon ébavurage et une préparation attentive des pièces est un gage de réussite, soyez attentifs à ne pas endommager les dossiers de sièges, jolis mais fragiles.

Le boggie moteur atteint ses caractéristiques optimums après environ 6 h de fonctionnement.

N'utilisez jamais de graisse seulement de l'huile fine (ex : machine à coudre, Merci Madame !)

Merci et bon courage



1 : Présentation des boggies et châssis.

1.1 : La figure 1 vous montre les différents éléments livrés dans ce set et vous en indique les références.

Si il vous semble qu'il y a peu de pièces dans ce premier set songez que la motorisation est assemblée et que les lests sont intégrés au châssis.

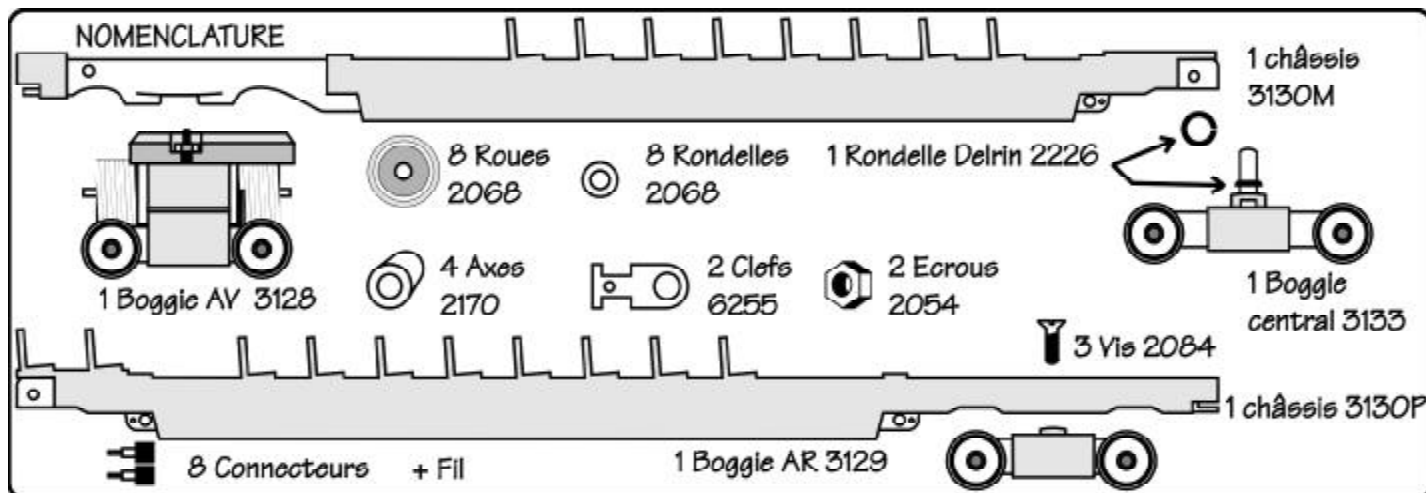

1.2 : La figure 2 vous montre comment est monté le boggie moteur livré assemblé et vous en indique les différentes références, la position et la fonction des différentes faces actives.

2 : Assemblage des châssis.

2.1 : Ebarbez les châssis.

2.2 : Vérifier l'alésage des trous des clefs 6255 : elles doivent coulisser dans le pion vertical du boggie central 3133.

2.3 : Positionnez les clefs 6255 dans les logements prévus puis vissez-les en place à l'aide des vis 2084 et des écrous 2054. Positionner la tête de vis sous le châssis et l'écrou au dessus, à l'intérieur de la caisse.

2.4 : Il sera utile de confirmer ce montage après essai (s) à l'aide de colle araldite Fig 3

2.5 : Le montage final s'effectue en bloquant le boggie central sur le châssis moteur 3130M à l'aide de la rondelle delrin fendue 2226. La continuité électrique sera assurée par des contacts livrés au deuxième set.

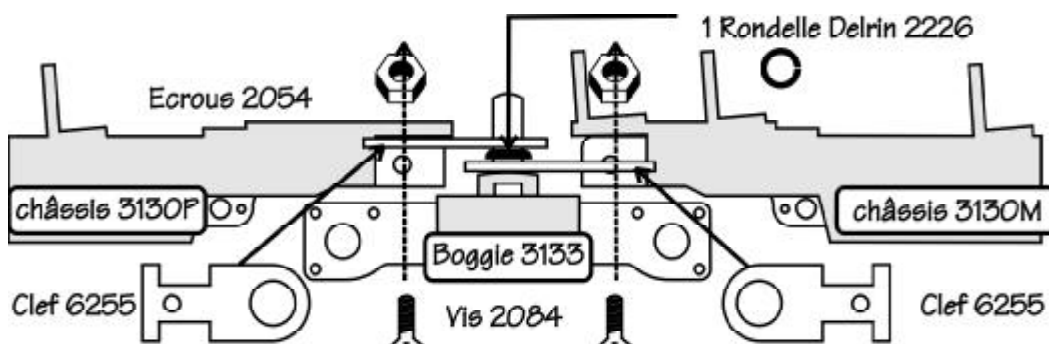
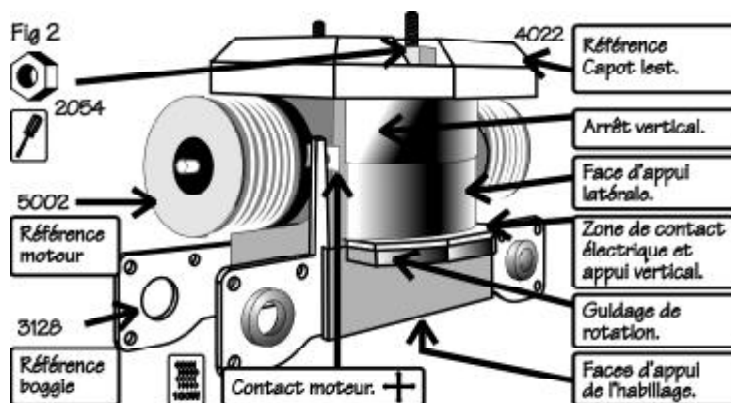

3 : Montage des essieux et branchement

3.1 : Ebarbez soigneusement les boggies centraux et arrière.

3.2 : Soudez 2 fils de 5 Cm environ à l'intérieur des longerons pour l'arrière (Les fils passeront sous le boggie dans les deux canaux et remonteront au dessus de l'axe), sur les pions pour le boggie central et enfin souder les connecteurs.

3.3 : Montez les roues sur les boggies en utilisant la méthode indiquée et pas une autre ! Pas d'étaux foireux, pas de coups sur le bord de la table ni de marteaux et enclumes : de la douceur et de la précision.

3129 et 3133 Souder 2 fils de 5 cm et deux connecteurs

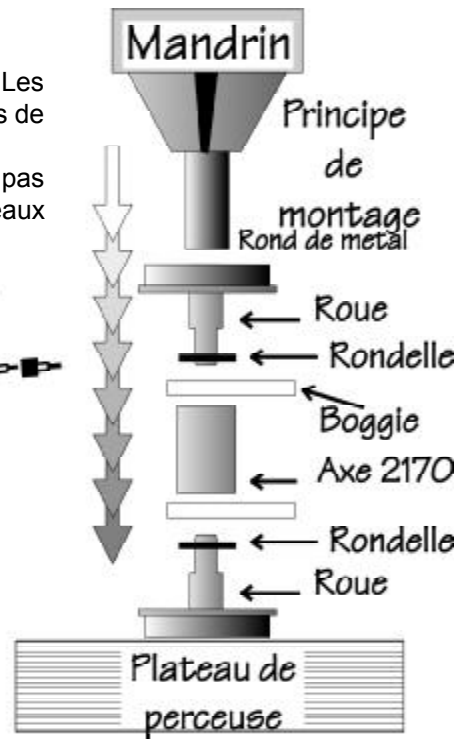
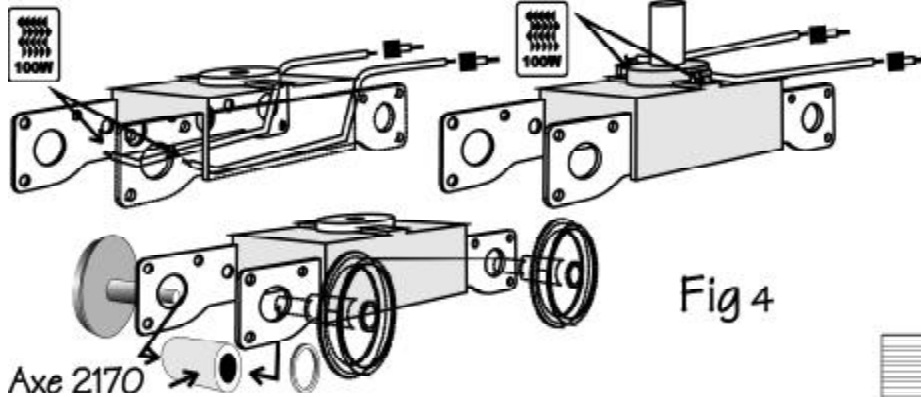

4 : Assemblage général

4.1 : Ebarbez soigneusement les portées actives du boggie moteur .Avec une pince plier les guides de rotation. Insérer le boggie moteur dans son logement et régler les guides afin que le boggie puisse tourner librement sans de débattement longitudinal excessif.

4.2 : Percer un trou de 1.9 mm à l'arrière du châssis porteur pour la fixation du boggie et un trou de 1.2 mm dans le boggie pour recevoir la vis . La vis effectuera le taraudage dans le boggie lors de son montage.

4.3 : Souder deux connecteurs au châssis moteur, pour le boggie central et deux au châssis remorque pour le boggie porteur en laissant le passage pour la tête de vis de montage de la caisse.

Branchez, faites rouler et envoyez nous le bon de commande du deuxième et dernier set.

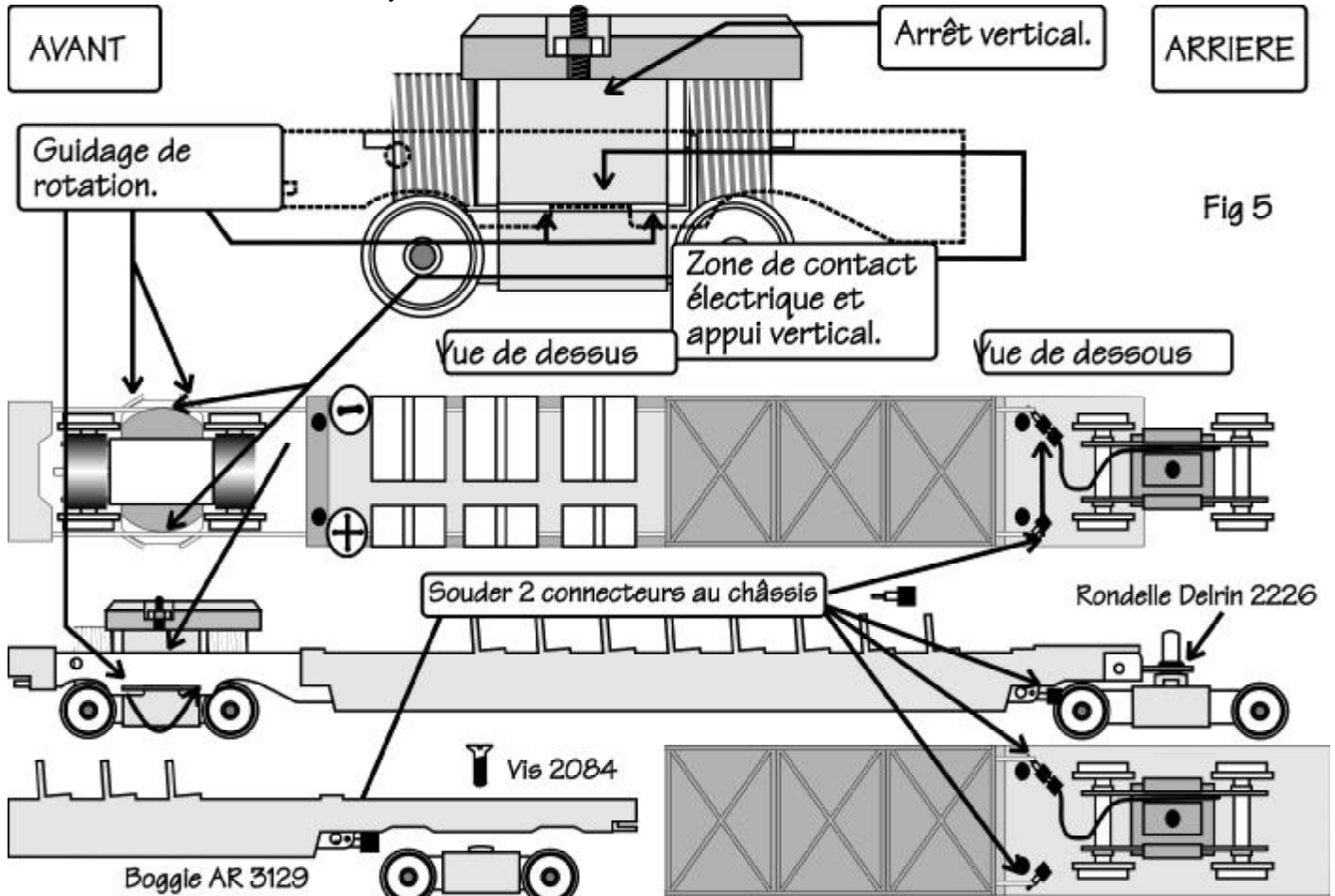

Merci de votre attention et à bientôt !