

## MONTAGE DES VOITURES OUEST DITES "SAUCISSON" A8-B10-B5D-A6D

VERIFIER LE CONTENU DU KIT AVANT DE COMMENCER. LIRE LA NOTICE UNE FOIS POUR VOUS FAMILIARISER AVEC LES PIECES. NETTOYER LES MODULES A L'ACETONE, OU A L'ALCOOL A BRULER. NE DETACHER LES PIECES QU'AU MOMENT DE L'UTILISATION DE CELLES-CI.

### A: MONTAGE DU BOGIE

- COUPER LES CANAUX QUI RELIENT LES BERCEAUX 8 ET 9 ET FINIR LA COUPE A LA LIME FINE, PUIS A LA TOILE.
  - SUPERPOSER CES 2 PIECES ET VERIFIER QUE 8 COULISSE SANS FORCER DANS 9.
  - PAR UN TRES LEGER POINT DE SOUDURE A L'ARRIERE, SOUDER LES 4 RESSORTS N°13 SUR LE BALANCIER N°8.
  - ASSEMBLER N°8 SUR N°9, PUIS A L'ARRIERE DE 9 POSITIONNER 10 DANS LES ERGOTS CORRESPONDANTS DE 8.
  - SOUDER 10 SUR 8 PAR UN POINT DE SOUDURE AUX ERGOTS, SANS EXCES POUR NE PAS IMMOBILISER LA SUSPENSION.
  - PLIER A 90° LES 2 PATTES DE 12.
  - ASSEMBLER LES 2 COTES DE BOGIE AVEC LA PLATINE 11, LES VIS 15, LES ECROUS 16, EN Y INTERCALANT LA PIECE 12 QUI VIENT ENTRE L'ECROU 16 ET LE SUPPORT DE FIXATION DE 9. LA PATTE CENTRALE DE 12 EST UTILISEE POUR SOUDER UN FIL D'ALIMENTATION. CELLE SUR LE COTE POUR UN FIL DE 0.3 SERVANT DE FROTTEUR POUR UNE PRISE DE COURANT A L'ARRIERE DES BANDAGES. 12 DEVRA ETRE INVERSE D'UN BOGIE PAR RAPPORT A L'AUTRE POUR LES POLARITES.
  - COUPER ET ASSEMBLER LES SABOTS DE FREINS 48 2 PAR 2, ET LES SOUDER EN PLACE.
  - DEVISSER LEGEREMENT LES BALANCIERS DROITE ET GAUCHE POUR Y INTRODUIRE LES ESSIEUX DE ROUES.
  - RESSERER LES VIS UNE FOIS LES ESSIEUX EN PLACE, VERIFIER QUE L'ENSEMBLE ET D'EQUERRE, PUIS SOUDER LE FIL DE 0.5mm. ENTRE LES SABOTS 48. ARASER LES FILS A L'EXTERIEUR.
  - PLIER LE CROCHET 17 ET 20 COMME INDIQUER SUR LE DESSIN, RENFORCER LES PLIS DE 17 A LA SOUDURE. POUR ASSEMBLER LE CROCHET, PASSER UN FIL DE 0.4mm. APRES AVOIR PLIE UN COTE A 90°, PASSER CE FIL DANS LES TROUS CORRESPONDANTS, PUIS SOUDER UN COTE DU FIL POUR LE MAINTENIR EN PLACE. (ATTENTION DE NE PAS BLOQUER L'ENSEMBLE).
  - SOUDER 18 DANS SON TROU.
- ATELLAGE NEM:
- COUPER LE BOUT DU CROCHET 17 A L'EMPLACEMENT INDIQUE SUR LE DESSIN. ENLEVER LES 2 PETITES PATTES TROUEES SITUÉES JUSTE DERRIERE CETTE COUPE, ET SOUDER A LA PLACE LE BOITIER APRES AVOIR PLIE LES DEUX COTES. COUPER A LA BONNE LONGUEUR LE RESSORT INOX FOURNI N° 55, CONFECTIONNER LES BOUCLES A CHAQUE EXTREMITE ET METTRE EN PLACE ENTRE 11 ET 17.

### B: CHASSIS / COMPARTIMENTS / FILETS + ( F POUR LA PARTIE FOURGON)

- SUR LE CHASSIS N°1, SOUDER BIEN D'EQUERRE LES 8 TRAVERSES N° 2 (ATTENTION LE DESSOUS DU CHASSIS COMPORTE UNE GRAVURE EN V QUI RECOIT LA PIECE 45. NE PAS SE TROMPER DE FACE).
- PLIER LA PIECE 45 POUR QU'ELLE SUIVE PARFAITEMENT LA GRAVURE DU CHASSIS, LE PLI AU CENTRE SE FAIT LEGEREMENT ARRONDI, PUIS SOUDER CETTE PIECE DANS LE TRAIT DE GRAVURE DU CHASSIS.
- SOUDER LES ECROUS M2 X 2 ET 1.6 X 2 EPAULES DANS LES TROUS CORRESPONDANTS.
- PLIER ET SOUDER EN PLACE LES PIECES 3.
- PLIER LA CLOISON 39 DEUX FOIS A 90° COMME INDIQUE SUR LE PETIT DESSIN AU DESSOUS DE 45, FIXER AVEC OU SANS SOUDURE LES STRAPONTINS 52.
- METTRE EN PLACE LA CLOISON DE COMPARTIMENT 39 DANS LES TROUS CORRESPONDANTS. TOUNER LES PATTES D'UN QUART AVEC UNE PINCE PLATE POUR FIXER, OU SOUDER SI VOUS PREFEREZ.
- ENFILER PAR DESSUS TOUTES LES CLOISONS 38, SAUF AUX EXTREMITES OU L'ON MET LES 2 CLOISONS 36 DROITE ET GAUCHE.
- FIXER CES CLOISONS EN PLIANT LES PATTES A 90° OU SOUDER.
- PLIER TOUTES LES POIGNEES DE PORTES 41 A 45° (VOIR DESSIN PPP) PUIS FIXER EN PLACE AVEC OU SANS SOUDURE.
- PLIER TOUS LES FILETS DOUBLE FACE N°44 LEGEREMENT EN V, LES FAIRE GLISSER DANS LES FENTES DU BAS SUR LES CLOISONS 38, METTRE UN LEGER POINT DE SOUDURE A L'EXTREMITE POUR LE FIXER.
- SUR LES CLOISONS 38 METTRE UN FILET SIMPLE FACE ET SOUDER EN PLACE.
- PLIER A 90° VERS LE BAS LES EQUERRES DES FILETS 37, PUIS COMME POUR LES FILETS 44, LES Plier EN V, ET SOUDER EN PLACE LES SIMPLES ET LES DOUBLES FILETS.

### F : PARTIE FOURGON:

- IL N'Y A PAS DE DIFFERENCE AU MONTAGE ENTRE LE FOURGON B5D (CELUI REPRESENTÉ SUR LE DESSIN F), ET LE FOURGON A6D. CE DERNIER ET BEAUCOUP PLUS COURT DANS LA PARTIE FOURGON ET LA PIECE N°69 N'EXISTE PAS.
- VOUS AVEZ MONTER LA PARTIE B COMME INDIQUE PLUS HAUT.
- SOUDER EN BOUT DE LA CLOISON COMPARTIMENT/COULOIR N° 39 LA CLOISON 59 ET LES DEUX FILETS SIMPLES.
- CINTRER LEGEREMENT LES 2 VOILETS 74, POUR EPOUSER L'ARRONDIE DE 62.
- PLIER ET SOUDER 2 POIGNEES AU BAS DU VOLET (POINT Z SUR LE DESSIN).
- SOUDER BIEN D'EQUERRE LES 2 VOILETS SUR 62, PUIS SUR L'AUTRE PIECE 62.
- VEILLER A CE QUE CET ENSEMBLE SOIT PARFAITEMENT D'EQUERRE.
- PLIER ET SOUDER LES DEUX MAINS MOINTOIRS DE CHAQUE COTE DU VOLET DANS LES TROUS CORRESPONDANTS. (POINT Y).
- PLIER ET SOUDER EN PLACE LES MARCHES PIEDS 76/77.
- MONTER SUR LE CHASSIS L'ENSEMBLE VOLET 74 ET CLOISON 62. LE MAINTENIR PROVISOIEMENT PAR UN PETIT POINT DE SOUDURE.
- SOUDER 69 SUR LE CHASSIS, SOUDER 73 SUR 58 ET 69.
- PLIER LES PETITES PATTES DE 61 A 90° VERS L'INTERIEUR, ET SOUDER CETTE PIECE EN PLACE SUR LE CHASSIS ET SUR 73.

-LES PATTES AU POINT X SONT A REPLIER A 90° UNIQUEMENT POUR LE FOURGON B5D, EMLACEMENT RESERVE POUR UNE PLATINE ELECTRONIQUE D'ECLAIRAGE.

#### BOUT DE FOURGON N°60:

-COLLER LE FEUX EN BRONZE 64, LES TAMPONS, LE CROCHET, PLIER LES PATTES DE 66 A 90° ET COLLER CETTE DOUBLURE DE VITRE SUR 60. CE BOUT DE FOURGON SERA COLLER APRES PEINTURE.

#### C: BOUT DE CAISSE:

-SUR LA PIECE 29, METTRE EN FORME 2 FILS DE 0.4mm. COMME INDIQUE SUR LE DESSIN C1.  
-FAIRE UN PETIT CAVALIER DE FIXATION AVEC UN FIL DE 0.3mm.DANS LES TROUS CORRESPONDANTS. LE BAS DE CES FILS SERA REPLIE ET SOUDER A L'ARRIERE DE LA PIECE 29.  
-SOUDER LE CABLOT EN BRONZE 72 DANS LE TROU CORRESPONDANT SUR 29, PUIS FORMER UN FIL DE 0.3mm. EN FORME DE CANNE RENVERSEE, ET SOUDER CE FIL DANS LE TROU DE 72 ET A L'AUTRE EXTREMITE, DANS LE TROU DE 29.  
-SOUDER LE CROCHET 42 EN DOUBLE EPAISSEUR DANS LE TROU DE 29, ARASER A L'ARRIERE.  
-SOUDER LES 2 SUPPORTS DE SOUFFLET 49 DANS LES TROUS DE 29, PUIS SOUDER LA PLATINE 51 EN BAS DANS LA FENTE DE 29.

#### IMPORTANT:

-DANS LE CAS DE LA POSE DE SOUFFLETS GPP, NE PAS POSER LA PIECE 51, N'Y LES PIECES 30 ET 32.  
-LE SOUFFLET GPP SERA COLLE SUR LA PIECE 42 ET POSE APRES PEINTURE.

-PLIER A 90° 2 FILS DE 0.5mm. ET SOUDER DANS LES TROUS DE 51, PUIS CES FILS SERONT REPLIES A 90° EN HAUT POUR S'INSERER DANS 49 (DESSIN C 2).  
-PLIER ET SOUDER EN PLACE SUR 33 LA PIECE 31. LES DEUX GRAVURES EN CENTRE ET SUR LES COTES DE 31 SONT A L'EXTERIEUR. ELLES SERVENT A BLOQUER LE SUPPORT DE SOUFFLET 42 EN POUSSANT LEGEREMENT AVEC UNE LAME DE TOURENVIS A CET ENDROIT DE GRAVURE.  
-ARONDIR LEGEREMENT A L'AVANT LA PASSERELLE 32, PUIS L'INSERER SANS SOUDER DANS 31.  
-SOUDER LES 2 PIECES 30.  
-SOUDER LES 2 ENSEMBLES 29/33, EN PRENANT SOIN QU'ILS SOIENT PARFAITEMENT VIS-A-VIS.  
-MONTER CET ENSEMBLE SUR LE CHASSIS, EN BAS DANS LES FENTES CORRESPONDANTES SUR LE CHASSIS, EN HAUT, EN Y INTERCALANT LA PIECES 34 ENTRE 33 ET 35.

#### D: PORTES / TAMPONS :

- AVEC UN FIL DE 0.4mm. MAILLECHORT, CONFECTIONNER ET SOUDER UNE POIGNEE SUR LA PORTE.  
-PLIER A 90° LA PATTE CENTRALE INFERIEURE DE CETTE PORTE.  
-ARRONDIR LEGEREMENT LA DOUBLURE DE PORTE 28, PUIS LA SOUDER DANS LA PORTE 22.  
-METTRE EN PLACE LES PORTES SANS LES SOUDER. CELLES-CI SONT LEGEREMENT RENTREES (VOIR D2), POUR PERMETTRE LE PASSAGE DES MAINS MONTOIRS.  
POUR TOUS LES MODELES A8/B10/B5D/A6D:  
-ENFILER LE CHASSIS DANS LA CAISSE (VOUS POUVEZ ECARTER LA CAISSE LEGEREMENT SANS RISQUE DE DEFORMATION).  
-POSITIONNER PARFAITEMENT LA CAISSE, ET VERIFIER QUE LES OUVERTURES, PORTES ET VOLETS POUR LES FOURGONS, TOMBENT PARFAITEMENT EN FACE DE LA CAISSE, AJUSTER SI NECESSAIRE, PUIS SOUDER DEFINITIVEMENT LES PORTES ET L'ENSEMBLE DES VOLETS POUR LE FOURGON.  
-CONFECTIONNER LES MAINS MOINTOIRS DES PORTES AVEC DU FIL DE 0.4mm. MAILLECHORT, LES SOUDER EN LES INCLINANT VERS L'EXTERIEUR (VOIR D2). **ATTENTION:** IL EST CONSEILLE DE SOUDER CES MAINS MOINTOIRS APRES PEINTURE DES PORTES.  
-PRENDRE LA GRAPPE BRONZE COMPRENANT LES 4 PIECES N°4.  
- MAINTENIR CETTE GRAPPE DANS UN ETAU, DANS LA POSITION INDIQUEE SUR D1, ENFILER LE BOISSEAU 5, PUIS 6 ET 7. SOUDER 6/7 SUR 4. ATTENTION DE NE PAS SURCHAUFFER (BOISSEAU EN PLASTIQUE).  
-COLLER A LA "CYANO" LES TAMPONS EN PLACE.  
-PASSER UN FIL DE 0.3mm.DANS LES FENTES DE 3 (DESSIN B), TOURNER LES TAMPONS POUR QUE LA PARTIE LA PLUS LARGE SOIT VERS LE BAS ET PARALLELE AU SOL, SOUDER LE FIL DE 0.3mm. SUR LE BOUT DE L'AXE N°4, POUR MAINTENIR LE TAMPON DANS SA POSITION, ET QU'IL FASSE RESSORT.

#### E: CAISSE:

-SUIVANT LE MODELE, SOUDER EN PLACE LES DOUBLURES DE VITRES N° 57 ET N°26 (ABCDEFGH)  
-REPORTEZ-VOUS AU DESSIN E1 POUR LE MODELE. ATTENTION L'A8 EST DIFFERENTE COTE COULOIR. LE FOURGON COMPORTE DES AERATEURS.  
-PLIER ET SOUDER LES SUPPORTS DE PLAQUE D'ITINERAIRE 50.  
-PLIER ET SOUDER LES MARCHES 23/24.  
-PLIER A 90° LES PATTES DE LA TRAPPE DE TOITURE 27, INSERER DANS LES TROUS CORRESPONDANTS, PUIS FINIR DE REPLIER LES PATTES A L'INTERIEUR DE LA TOITURE.  
-ENFILER DE NOUVEAU LE CHASSIS DANS LA CAISSE.  
- PLIER LES A 90° AU TRAIT DE GRAVURE LES 4 PIECES 25.  
-PUIS PLIER LES PATTES DE CES PIECES LEGEREMENT VERS L'INTERIEUR (VOIR E2).  
-L'OPERATION QUI VA SUIVRE DEMANDE DU CALME ET DE L'ATTENTION.  
-LA PIECE N°2 (VOIR DESSIN E2) COMPORTE DES PATTES SOUS LESQUELLES VIENT S'ENCLIQUETER LA CAISSE.  
-COMMENCER PAR UN BOUT, ET METTRE EN PLACE SUCCESSIVEMENT LES CLIPS 25.  
-PLIER LES PATTES DE 47, REPLIER LES 4 PATTES DE LA CAISSE (POINT X) BIEN PLAQUER LA CAISSE SUR LE CHASSIS, PUIS VISSER 47, QUI VA SE METTRE EN FORME EN VISSANT.  
**REDEMONTRE LA CAISSE DU CHASSIS.**  
-PEINDRE L'INTERIEUR DES COMPARTIMENTS EN GRIS CLAIR POUR LES B, EN BEIGE POUR LES A, EN GRIS CLAIR POUR LA PARTIE FOURGON.  
-PEINDRE LE DESSOUS DE CHASSIS EN NOIR, LES SIEGES A EN ROUGE SOMBRE, LES SIEGES B EN VERT FONCE, PUIS LES COLLER EN PLACE.

- LES BOUTS DE CAISSE EN VERT, LE BOUT DE FOURGON EN VERT, LA CAISSE EN VERT, LA TOITURE ET LA TRAVERSE DE TAMPONNEMENT EN NOIR. LES BOGIES EN GRIS FONCE APRES AVOIR ENLEVE LES ESSIEUX.
- CAMOUFLER AUTOUR DES PORTES ET DES VOILETS DE FOURGONS, ET LES PEINDRE EN VERT.
- SUR LES A METTRE UN FILET JAUNE SUR LA BANDE AU DESSUS DES VITRES DE 2.5mm DE LARGEUR.
- GRATTER LEGEREMENT LA SOUDURE AUTOUR DU TROU DE 36X2(DESSIN B) ET SOUDER EN PLACE LA BARRE D'APPUI DE 0.8mm. N°43.
- DECOUPER ET COLLER LES VITRES EN METTANT UN POINT DE COLLE SUR LES PETITES PATTES DE 26.
- DANS LA PARTIE FOURGON, METTRE LES VITRES GRILLAGEES.
- METTRE LES VITRES DANS LES PORTES 22 EN LES FIXANT A L'AIDE DES PATTES.
- REMONTER TOUS LES ENSEMBLES. LES PATTES 26 TIENNENT TOUTES SEULES SI ELLES SONT BIEN PLIEES. SI VOUS N'AVEZ PAS L'INTENTION DE REDEMONTER, VOUS POUVEZ LES COLLER.
- VOIR LE DESSIN G POUR LES MARQUAGES ET PEINTURES. CELUI-CI REPRESENTE UN FOURGON A6D. POUR LES VOITURES B10 ET A8 IL NE FAUT BIEN SUR PAS METTRE LES MARQUAGES FOURGON, MAIS REPRESENTER L'IDENTIQUE DE LA PARTIE DROITE DU DESSIN.

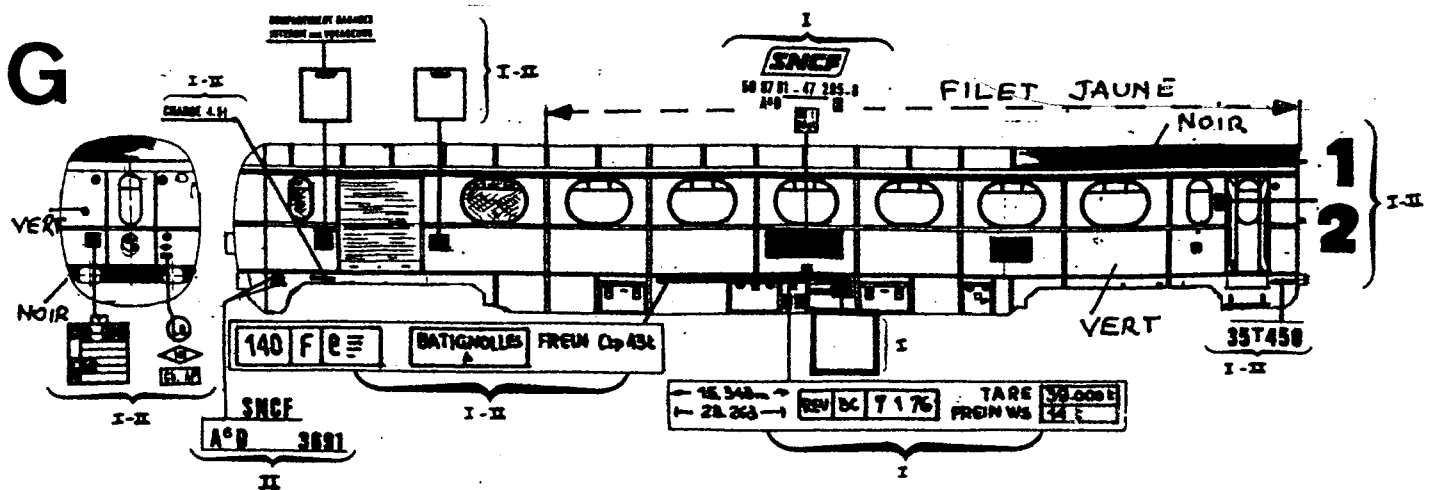

## NOMENCLATURE

### DECOLLETAGE:

-ECROUS M2	4
-ECROUS M2 EPAULE	2
-ECROUS M1.6 EPAULE	2
-VIS M2 AXE BOGIE LONGUE	2
-VIS M 1.6	2
-VIS M 2	4
-RESSORTS BOGGIES N°13	8
-RESSORT CROCHET	1 A CONFECTIONNER
-AXES 0.8 COURT	2
-ESSIEUX MONTES	4

RODHOID VOITURE: A8/B10 2X29X15

RODHOID FOURGON: B5D 1X29X15 + 3 GRILLAGES

A6D 1X29X15 + 2 GRILLAGES

### FILS:

-0.3 LAITON	120mm.
-0.4 LAITON	120mm.
-0.5 LAITON	150mm.
-0.4 MAILLECHORT	150mm.
-0.6 MAILLECHORT	A8/B10=200mm. A6D/B5D=150mm.

### SIEGES:

A8=	16 TRIPLE
B10=	20 DOUBLE
A6D=	12 TRIPLE
B5D=	10 DOUBLE

### BRONZE A8/B10

-BALANCIERS BOGIES N°48/9	4
-AXES TAMPONS N°4	4
-CABLOTS N°72	2
BRONZE A6D/B5D	
-BALANCIERS BOGIES N°48/9	4
-AXES TAMPONS N°4	4
-CABLOT N°72	1
-FEUX N°64	1

### DIVERS:

-PEINTURE NOIR ET VERT	1
-TRANSFERTS JAUNES ET BLANCS	1
-NOTICE DE MONTAGE	1

### PLASTIQUE:

-BOISEAUX N°5	4
-SUPPORT BOGIE N°11	2
+ POUR FOURGON A6D/B5D:	
-FEUX ROUGE N°63	1
-FEUX TRANSPARENT N° 65	2
-FOND DE FOURGON N°60	1

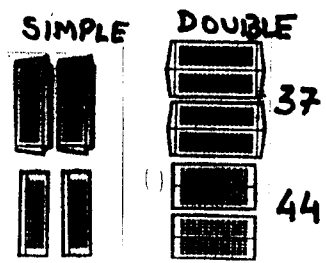
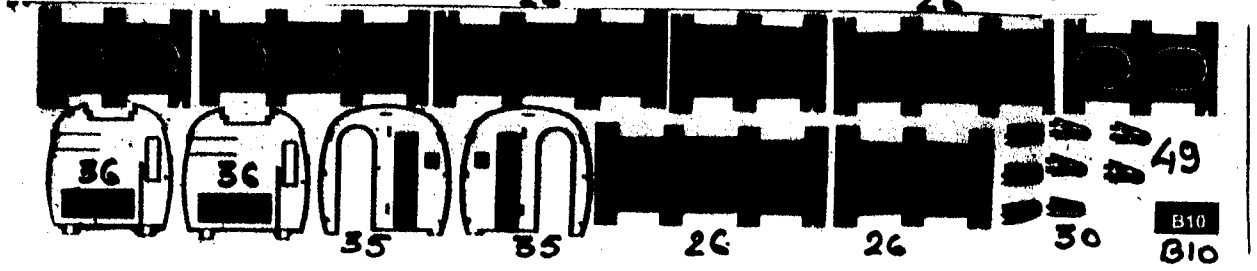
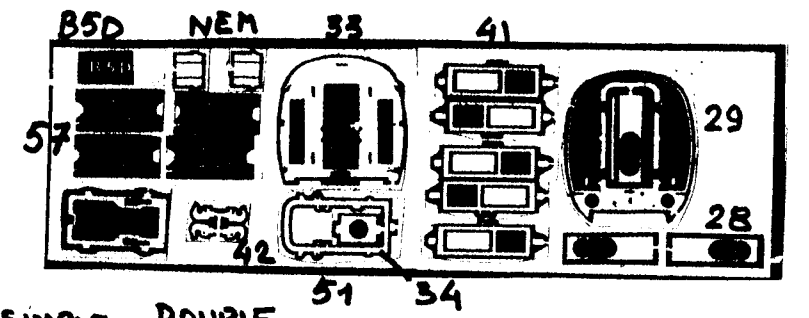
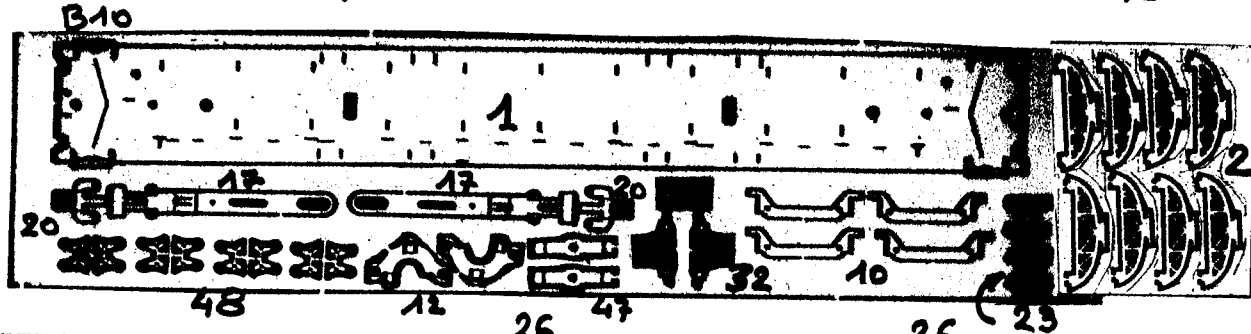
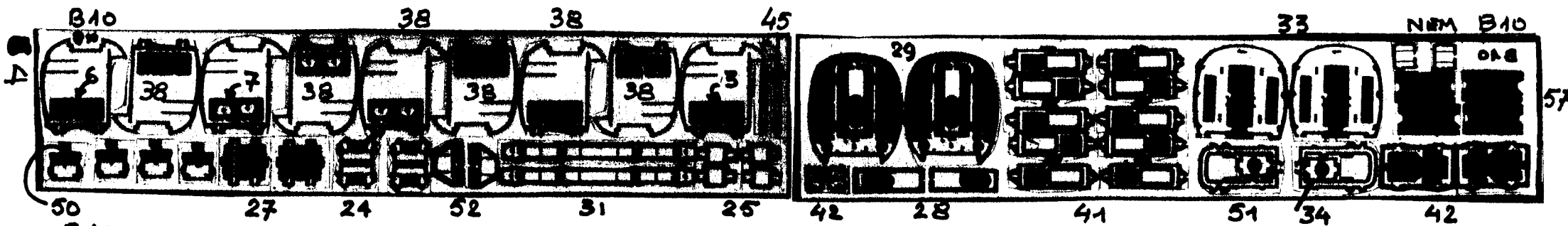

+ UNE CAISSE EN FORME  
 + 4 PORTES EN FORME A8/B10  
 OU 2 PORTES B5D/A6D

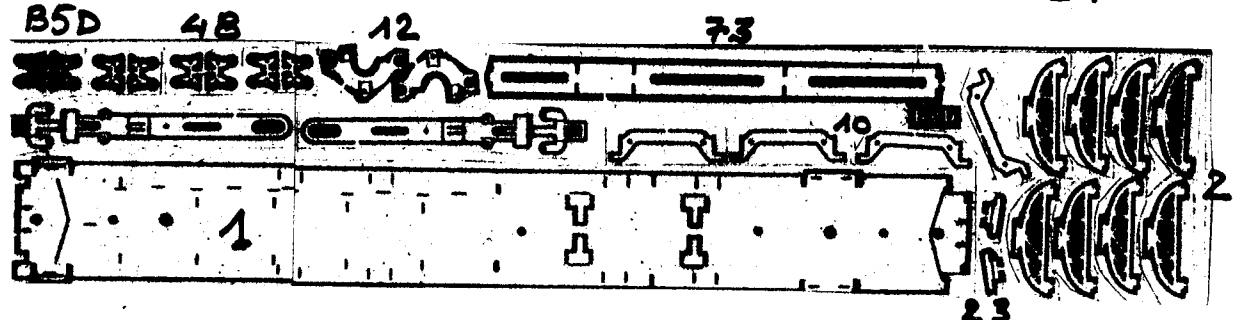
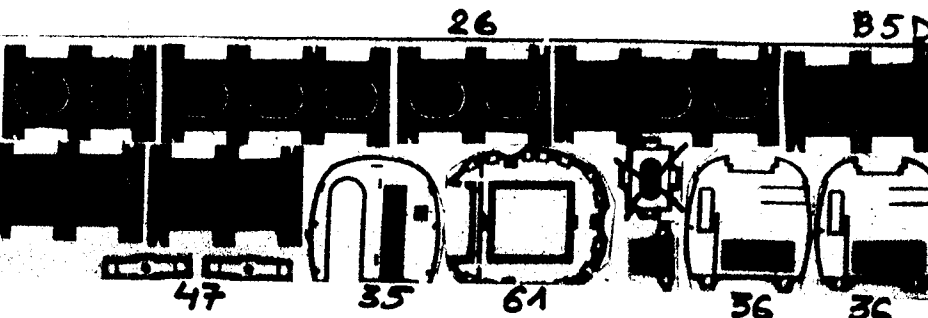
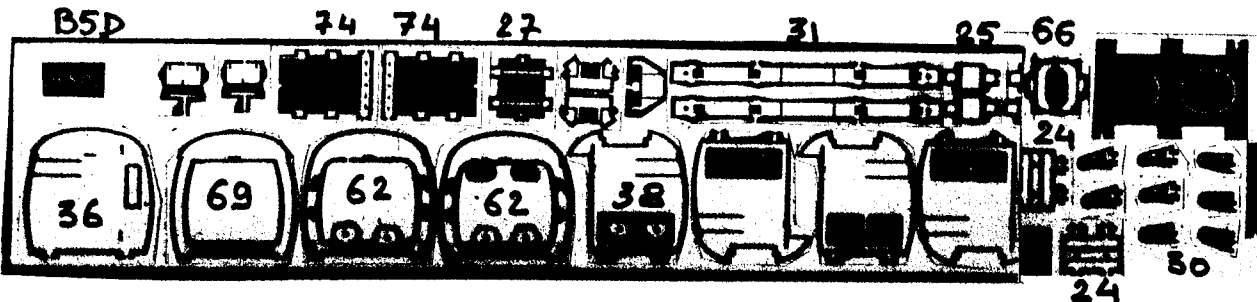

**FILETS:**

A8	DOUBLE=	7G/P	SIMPLE= 2G/P (GRAND ET PETIT)
B10	DOUBLE=	9G/P	SIMPLE= 2G/P
A6D	DOUBLE=	5G/P	SIMPLE= 2G/P
B5D	DOUBLE=	4G/P	SIMPLE= 2G/P

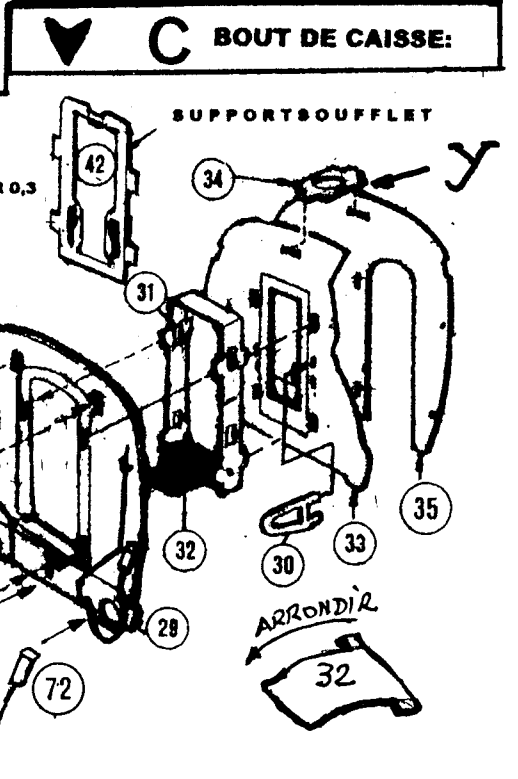
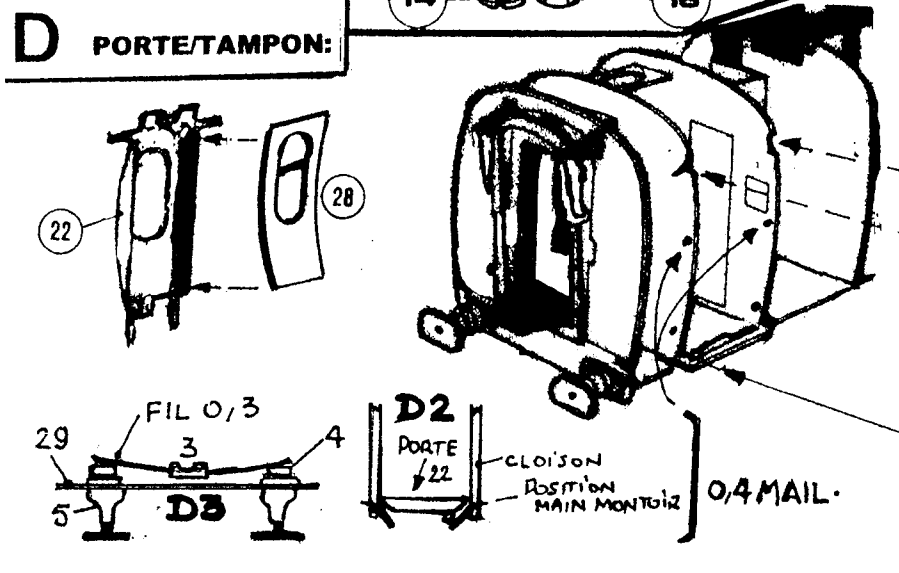
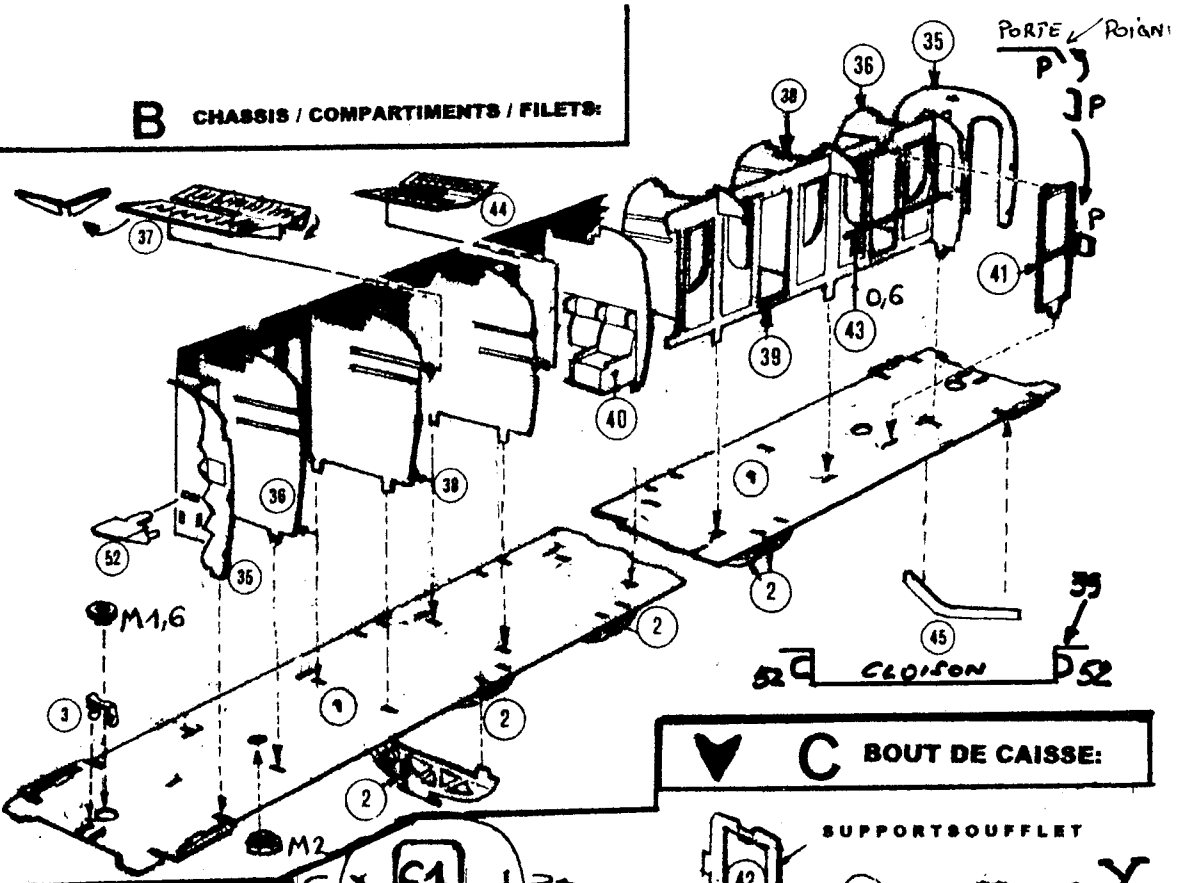
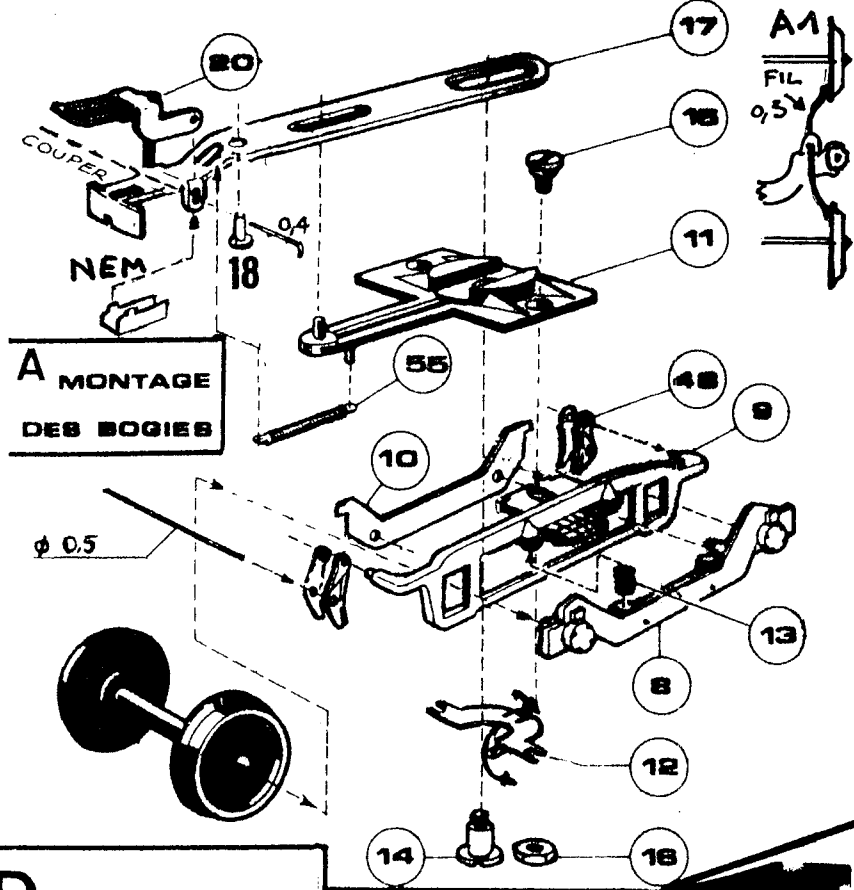

**E CAISSE:**

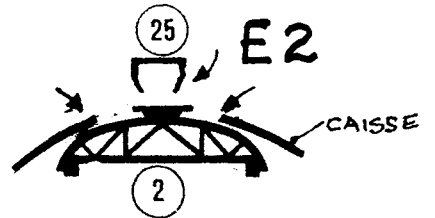
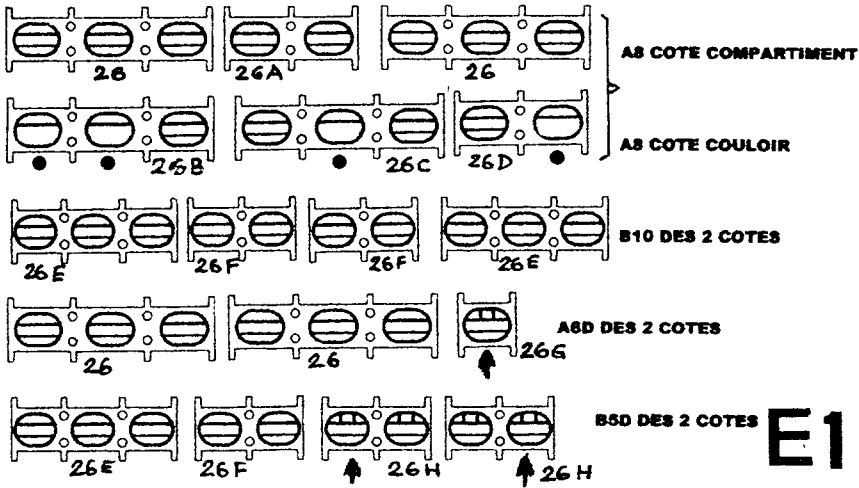
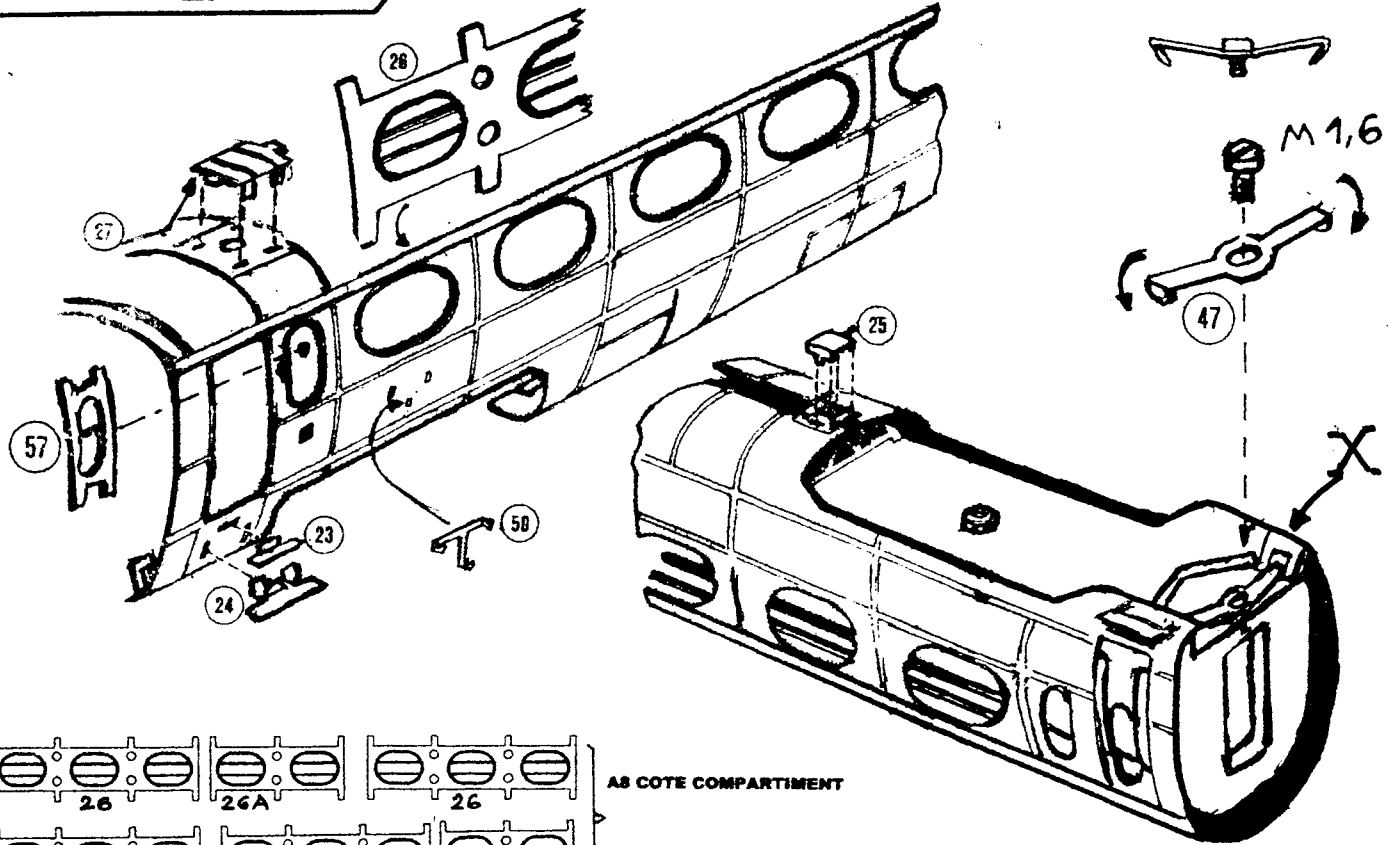

**E1**

